

ALKIZAKO HERRI ALDIZKARIA · 17. ALEA

ilategitik

2017

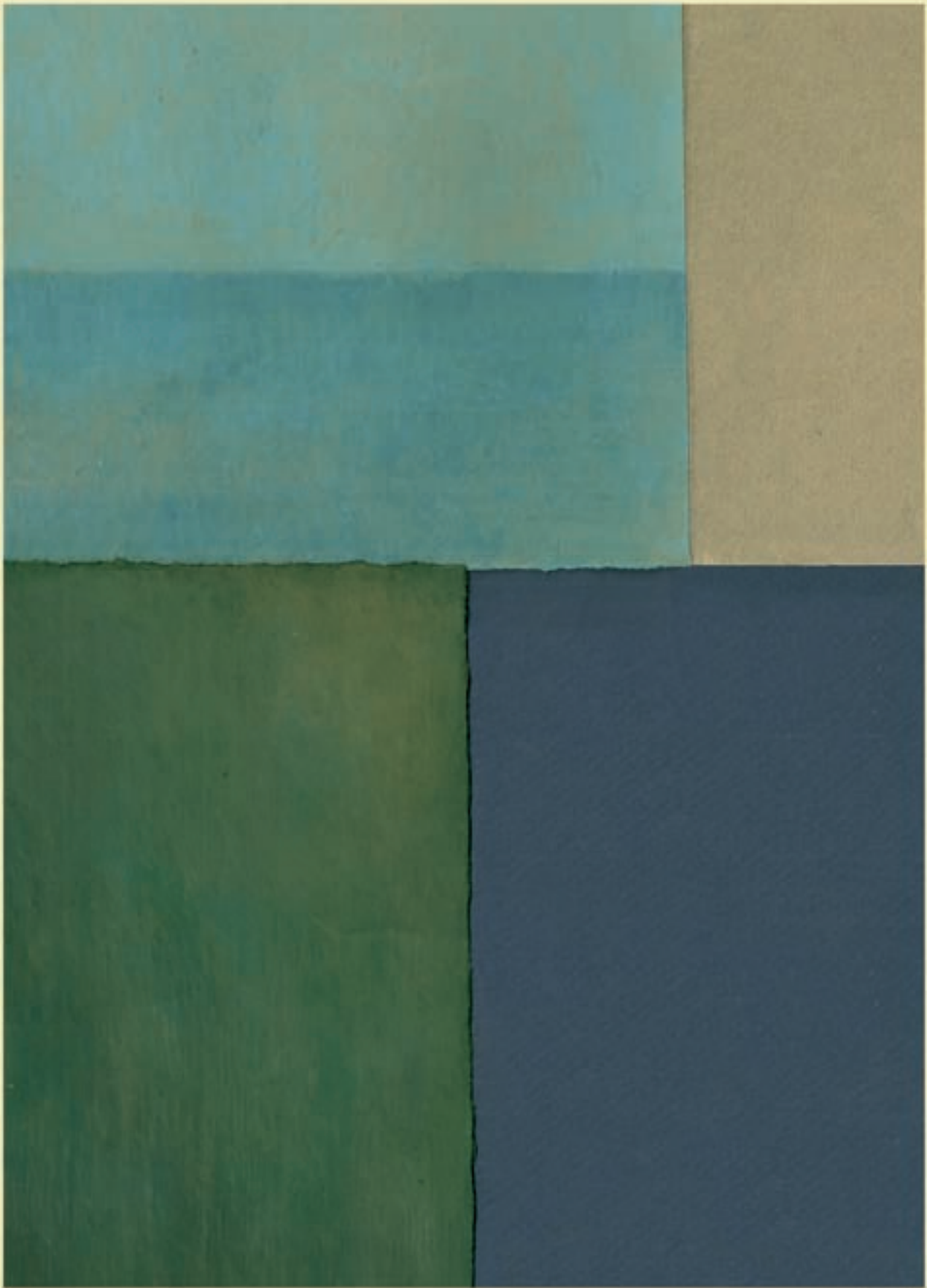



Alta 1000

ALKIZAKO 2017
FESTAK

IRAILAK

1 2 3

4 5 6 7 8 9 10



OILATEGITIK 2017
ALKIZAKO HERRI ALDIZKARIA
17. ALEA

- 4 Azkenean eskola berriaaaa!!!
- 6 Aio
- 8 2016. urtean jaiotako haurrak
- 9 Ikasle berriei ongi etorria
- 10 Agurra, Alkizako eskolan ikasketak amaitu dituztenei
- 11 Bitxikeriak
- 12 Aiztondoko X. gutun lehiaketa
- 16 Airean, Lurrean eta Bihotzean
- 20 Salamandra salamandra
- 22 Horrela ezin da!!!
- 26 Pentsatzea, sentitzea, libre, denon eskubide
- 28 Alkizatik Poloniako Wroclaw herrira
- 32 Egun luzea DFko metroan
- 33 Atzo-atzokoak Alkizarron argazki zaharrak
- 36 Hernioko Kablea
- 38 Testamentua
- 41 Denbora-pasa
- 42 Ardoaren ibilbidea
- 44 Xake-Jokoa
- 48 Alkizako festak 2017
- 50 Gure esku dago
- 52 Laster arte Asier

Azalaleko argazkia: © Xabier Artola.

Argitaratzailea eta koordinazioa: Alkizako Oilategitik K.E.

Tirada: 800 ale.

Lege Gordailua: SS 814/01

Oilategitik aldizkaria doan banatzen da eta ez du bere gain hartzen bertan adierazitako esanen eta iritzien erantzukizunik.



Azkenean eskola berriaaaa!!!

Dagoeneko hamar urte pasa dira Alkizan eskola berri baten premia sumatzen hasi ginenetik. Hamar urtez luzatu da eskola berria aldarrikatzeko "kalbarioa":

- 2007/08 ikasturtean, gaiari serio heldu zitzaion, ordurako ikusten baitzen egingo eskolak ez zituela baldintzarik betetzen zetozen haurrak duintasunez hezteko. Hainbat alternatiba aztertu ziren urte hartan eta horietatik Herriko Eskola berria, frontoian kokatzea aukeratu zen.
- 2008/09an Hezkuntza Sailak frontoian eraikitzekoa zen eskolaren

proiektua egin zuen eta udalari eta eskola komunitateari helarazi zion. Bai udalak zein eskola komunitateak hobekuntzak edota aldaketatxoak proposatu zituzten eta Hezkuntza Sailak onartzen ez zituela ikusirik, eta herrian frontoiaren galerak sortu zituen kezka ikusirik, udalak proposamen berri bat aurkeztu zuen: Xabier Unzurrunzaga arkitektoaren proiektua, non eskola berria jolas-parkean kokatzen zen.

- 2009/10 ikasturtean, bai Beleburupe Guraso Elkartetik, bai eskolako zuzendaritzatik eta baita udaletik ere,

Hezkuntzako Plangintzako arduradunarekin eta Gipuzkoako zein Lakuako beste hezkuntzako ordezkariekin, ha maika bilera nekagarri egin ondoren, "parkeko proiektuak" ez zituela baldintzak betetzen jakinarazi ziguten; ezezkoa borobila zen!

- 2010/2011 ikasturtean zehar parkeko aukera tentuz aztertzeke eskatu genien baina ez genuen lortu batere jaramonik egitea. Alderantziz, aitzakiak gero eta ugariagoak ziren parkeko proiektua deuseztatzeko (terreno urbanoaren birkalifikazioa ..., argitasun baldintza egokirik ez





omen zuen betetzen ...). Berriro ezezkoa!

- 2011/2012an Herriko Eskolan matrikulak gora egin zuen eta tamalez, ordu arte begi bistakoa zena, alegia umeen eguneroko jardunerako nahiko lekurik ez zegoela, arazo handia bihurtu zen.
- 2012/2013an, egoerak behin betiko irtenbidea behar zuela eta eskola berriaren proiektua egiteko erabakia atzera ezina zela ikusarazi genion Hezkuntza Sailari. Horrekin batera behin behineko alternatiben bila hasi ginen.
- 2013/14ean erretore etxeko KZ-gunean ikasgela berri bat kokatu behar izan genuen kurtsoa pasatzeko. Bitartean Udalak eskola ondoko lokal bat alokatu zuen bost urterako eta Hezkuntza Sailak lokalaren egokitzapen obrak burutu zituen. Ikasturte horren azken hilabetekoan erabiltzen hasi ginen.
- 2014/15 ikasturtean Lakua eta Gipuzkoako Hezkuntza Ordezkaritzatik bi teknikari etorri ziren eskolaren egoera aztertzerako. Eskolako eraikina zaharritua egoteaz gain, nahiko lekurik ez genuela baieztatu zuten. Egungo eskola bota eta berria egitearen ideia aitatu zen lehenengoz!
- 2015/16an bilera eta azterketa pila baten ondoren Gipuzkoako Lurralde ordezkariek Hezkuntza Sailak hartutako erabakiaren berri eman zigun: “eskola zaharra bota eta hiru solairu izango dituen eskola berria eraikiko da”.
- 2016/17an proiektu berria diseinatzeko kontratua sinatu zen. Herriko Eskola zaharra bota eta berria eraiki bitartean, haurrek hezkuntza duintasunez jasotzeko leku bila hasi ziren orduan eta Gipuzkoako Hezkuntza Lurralde Ordezkaritzatik, probisionalki haurrak eskolatzeko, espazio posiblea barnetegia zela jakinarazi zigten.

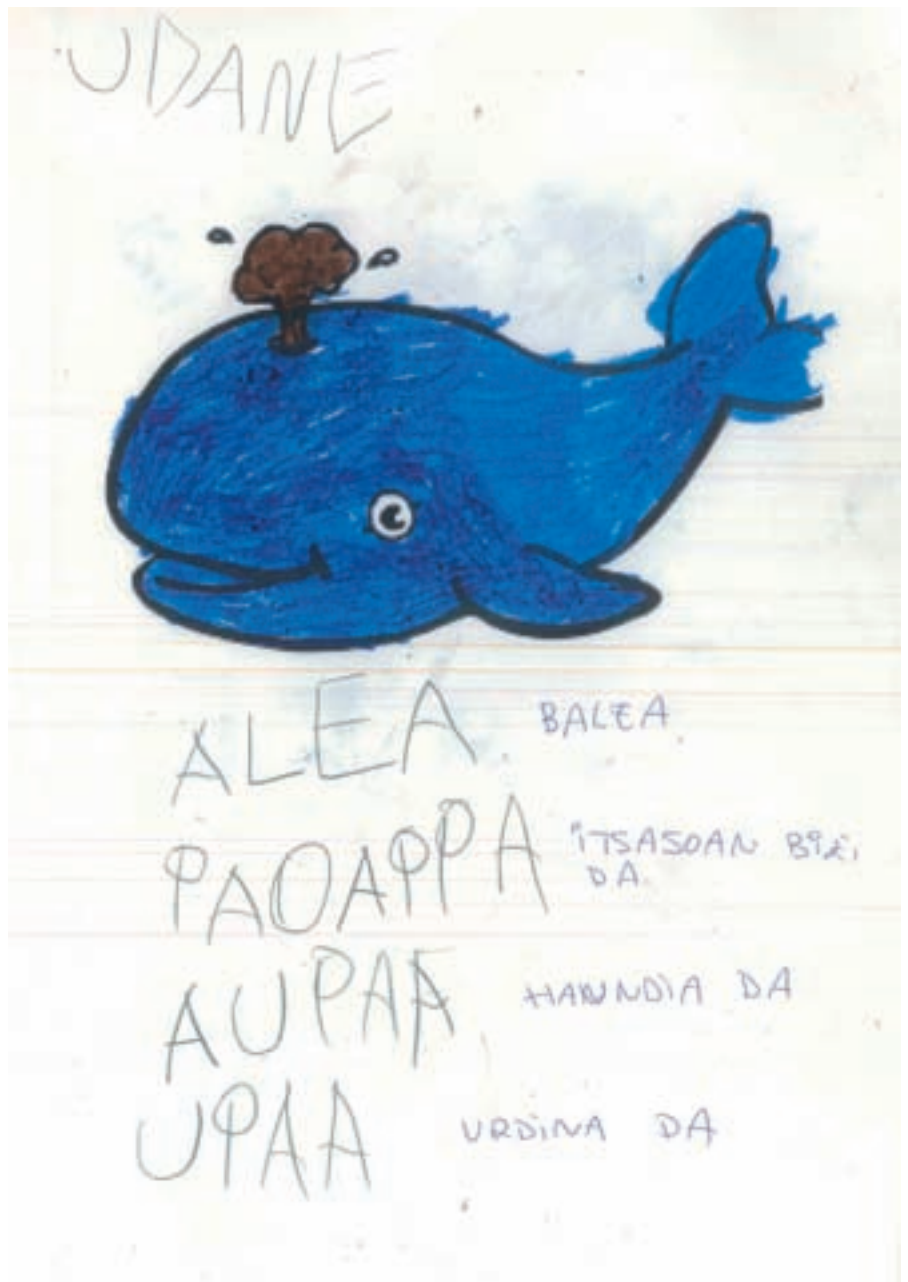

Lerrootan ondoto sumatzen da zenbat ahalegin egin den eta zenbat gazi-goza bizi behar izan dugun gure beharretara egokituko den eskola berria lortzeko eta onesteko. Ezinbestez, eskolaren izenean, honaino iristeko lagundu diguzuen guztiei MILA ESKER!!!

Mila esker gurasoei izandako pazientziagatik eta eskainitako laguntzagatik; mila esker udalari egin dituen inbertsioengatik eta eskaini duen denboragatik; eta bukatzeko, mila esker herritarrei zuen babesa emateagatik.

“Kalbarioa” luze joan den arren, ezbairik gabe, Alkizako herrian azkenean, 2018an zehar, ondo merezitako eskola berria egingo digute !!!

Hurrengo ikasturteko helburuetako bat egungo eskolan bizitako momentuen bilduma izango da, eskola eraikina galduko da baina barruan gertatutako bizirik mantentzea nahi dugu eta horretarako zuen laguntza, herritarrena beharrezkoa izango dugu. Argazki, istoria, oroitzapenak, ... jaso nahi ditugu.



■ Manu Urruzola Aranzabe

AIO

Badira urtean zehar hamabi hilabete zeinen azkar pasatzen diren konturatzen garen mugak. Eguberriak, ihauteriak, norbere jaiotze urtemuga, uda, herriko jaiak, Zelatungo erromeriak, ehiztariantzat ehiz denboraldia, e.a. Hala ere azken urteetan urtea azkar pasatu dela ohartarazten nauen garaia, hortxe, maizta ekaineko tarte hori izaten da. Ez ezer bereziagatik baina konturatzen naiz eta urduritzen hasi ere bai, Oilategitik-erako artikulua idazti behar dudala. Neuri gogoratzen zait baina gogora arazteko hor izaten da Pepe akuiluarekin zatzaka. Berari buruz ere noizbait norbaitek idatzi behar luke urtekari honetan. Ziur nago bera ezean beste gauza asko bezela urtero-urtero txintxo demonio ez litzatekeela Oilategitik izango. Bat dela eta bestea dela neuk ere pentsatu dut hemen idazteari agur esatea, hasten den guztiak bere akabera duelako baina bere ahaleginarengatik eta baztuen onespengatik, ba, beno, nahiz eta norbaitek pentsatuko duen titulua irakurrita azkena ote den, aurtengoz “Aio” beste bati esango diot..



San Martin ikastetxea – Betirako oroimenean geratuko den irudia ©Nagore Arizeta

Ba hoa bai, oraingoan ba hoa, betirako gainera. Azkenean ez haiz hiru zifretara iritxiko baina gaur egun zaila duk ehun urtera irixtea edozertan ere, txo. 1928-1930 artean sortua, aurretik hirean beste bat omen huen lehengoek diotenez, Madrigal Berri. Gero hi etorri hintzen eta bazetorrek beste bat, hire senide gazte berria. Hasieran ba hituen zailantza eta beldurrak hortxe geratuko ote hintzen betirako eta beste lekuren bat hartuko ote zuen hire kide berriak

baina azkenean bat eta beste... hortxe, hirean izango duk. Betikoan.

Nahiz eta 1983.an goitik behera berriztatu gorputza eta azalaren itxura ongi mantendu, barrutik nahiko pattal hago hi, hezurak krask egiteko arrixkuan, pipiak jo hau, ttiki geratu dituk hire gorputz atalak, batzuetan usain txarra ere izaten dut, atzerakoi xamarra geratu haiz... Aitortu behar duk, erretiroa behar duk, gazteak bazetozek, haundiak,



itxura ederrekoak, modernoak, erosoak. Garaiak aldatu egin dituk, zeal!

Nire lehenengo urtetako kontu asko ez bazeuzkat gogoan ere, badizkiat oroitzen batzuk. Oker ez banago, nire lehen maixua hirean Raul izeneko bizardun bat huen. Artean garai berrietara egokitu gabe nonbait eta bere zigortzeko bi era behintzat gogoan dizkiat. Bat klasikoa, bi eskuak zabal-zabal bakoitzean liburu mordoa elkarren gainean zirela. Eta bestea, bera gelako ixkina batean ipini teniseko raketa eta pilotekin eta gu beste ixkinan mahai azpitan erdi izkutatuta. Hortik aurrerakoa norbere imajinazioaren gain.

Geroxeagokoak garai politagoak izan genizkian. Noski esan gabe zihoak hire beheko solairuan ttikienak eta handienak edo beteranoak goikoan izaten ginela. Galeria pasata zeuden gelatan. Oroitzapen onak Izaskun eta Fernandorekin izandakoak. Ezin ahaztu nolako ajearekin etortzen zen Izaskun astelehenetan, gaztea izaki eta zenbat lo egin ote zuen bere mahaietan. Eta gutako batzuk baita sokaz bera lotu ere bere mahaira! Irakatsi ere esan behar diat, berak irakatsi zizkigula lehen ikasgai funtsezkoenak. Eta nolatan ahaztu Fernandok astean behin kontaktzen zizkigun ipuin haiek, edo Mendiolara egiten genituen txangoak, edo Ocaña zenarekin egin genuen eta oraindik ere bizirik dirauen ilargi haundi hura. Inor jo gabe baina bazekian errespetoa jartzen behar zenean. Oso famatuak izan hituen bere orduko korrika saioak, mendi ibilaldiak eta nola ez, bere baratxuri tortilak.

Eta nolatan ahaztu ba nire bertako azken urteak hirekin. Nire bi urte gogoangarrienak dudarik gabe. Xabierrekin ikasitakoak nola gogoratzen ditugun lekuko. Berari buruz ia dena esanda zegok eta nahiz eta gure artean ez izan, zenbat oroitzen garen oraindik berarekin. Musikari abila, kirolari amorratua eta eskulanetan trebea. Halaxe akordatzea omenaldirik onena. Agurneren frantzesak eta matematikak partekatuz noski, hau dena. A ze lata eman ziguna bera eta bere algebrarekin! Sikira hainbeste eskatu geniona (mendi joatea eguraldi ona zenean bere klase ordutan) egin izan bagenu, algebraren orde...

Nire oroitzen batzuek hauexek hirekin bote prontoan. Berrogei urte hauetan hortxe izan nauk, barruan, alboan eta berriro ere barru xamarrean azkenaldian.

Goizero-goizero eguzkia ateratzen ikusteko gozamina hirea izan duk, ingurumen sano batean izateko zortea, haize, euri eta elur astindu ederrak ere bai, tarteka. Arnas garbia eta lasaitasuna izan dituk lagun. Finean bihotz onekoa izan haiz eta esker oneko hitzat besterik ez dizkiat amaitzeko. Babestuak sentitu gaituk geure bizitzako lehen urteetan, goxo. Batu egin gaituk, hezitzen, ikasten eta pertsona izateko bidean jarri. Guzti horregatik eta beste hainbategaik, eskerrikasko. Gogoan izango haugu. Agur eta ohore **ESKOLA**.

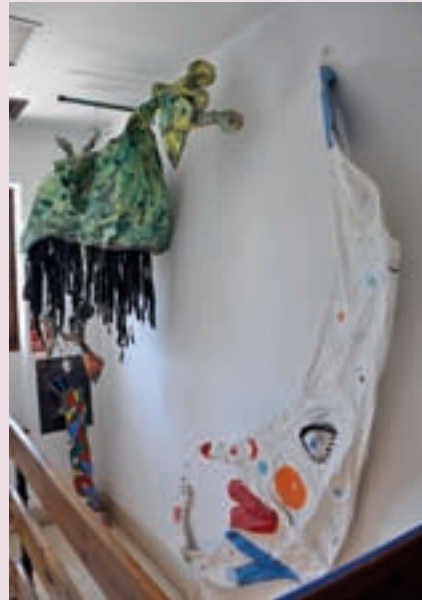

Ilargia - Jose Perez Ocañak 80ko hamarkada hasieran eginiko ilargia ©Nagore Arizeta



Eider eta ikasleak – Argazkiko guztiek betirako agurtu dute eskola ©Nagore Arizeta



Beheko solairua tailer bihurtu zenekoa lau zatitan. – Eskolako bilduma



2016. urtean jaiotako haurrak



LAIENE
Sorarrain
Blas



EKAI
San Sebastian
Urruzola



EKKI
Urruzola
Errexil



MARITZA
Urruzola
Del Rey



Ikasle berriei ongi etorria

Datorren ikasturtean (2017/2018) ikasle berri ugari ditugu Alkizako Eskolan: 10 guztira. Hauetatik 8, 2 urteko gelara, beste bat 4 urteko gelara eta azken honen ahizpa Lehen Hezkuntzako 1. Mailara. Eskolan 56 haur izango ditugu beraz datorren ikasturtean. Eskolak bizirik dirau!!!

Gure artean zoriontsuak izatea espero dugu eta gu horretan saiatuko gara.



NASIA

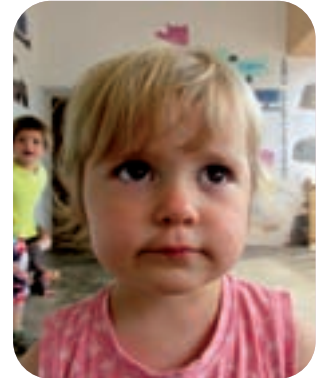

NAIRA



MAREN



KOXME



XUBAN



LIZAR



HAITZ

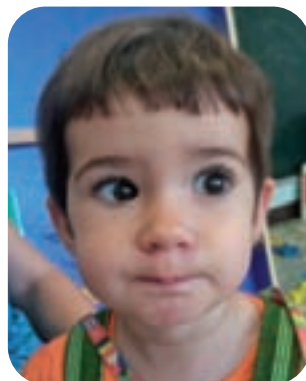

ALAIA



MAREN

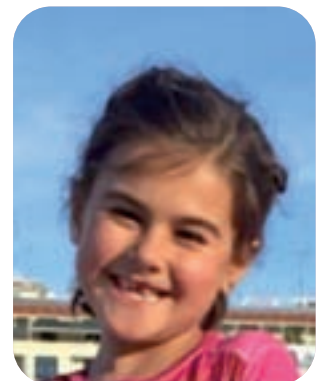

ANE



Agurra

Alkizako eskolan ikasketak amaitu dituztenei

MALEN

Gaur malkoz bihar irriz
kolorez betea
aurpegi alai horrek
emanex pakea
laguntzeko daukazun
ai borondatea
etzaigu erraza egingo
hortaz ahaztea

IRATI

Urruzola aldetik
dator tirri tarra
eskolako bidean
zapalduaz larra
denok pozik jartzeko
daukazun indarra
etzazu galdu inoiz
zure irrifarra

AIMAR

Mihia, Alegi, Alkiza
nahasketa petoa
abila zera mutil
mutil konpletoa
irrifarra ahoan
odol berokoa
altuna ez izan arren
bihotz onekoa

ARITZ

Baserri eta kalea
horixe da guda
bintzako duzun grina
ezin degu duda
traktorea, sardea
eskutik eskura
ez dugu bela ahaztuko
daukazun freskura

LOREA

Kolore ugari usain
loreak bezala
bizitzari emanex
toke bat normala
egin duzuna hemen
ez da lan makala
jarrai ezazu beti
horren naturala

NAHIA

Garmendiko izateak
dun harrotasuna
urre bihurtu duzu
ametsen laguna
parrez pasatzen duzu
gau eta eguna
faltan botako degu
zure portasuna

URTZI

Aitonak txapela ta
zu berriz bisera
saski bihurtu duzu
baserriko sega
zure broma ta guzti
segittu aurrera
bisita gaitzazu maiz
jatorra baitzera

IÑAKI

Makina bat zarela
denon esanetan
artista, bihurria
mimoso bestetan
aldegiten duzu ta
gu gara penetan
zorte onena opa
dizugu benetan

Doinua: Konplize ditut eta





■ Jose Maria Aranzabe

Bitxikeriak

Maiatzaren 19an 363 pertsona zeuden erroldatuak Alkizan, honela banatuak:

0 - 20 urte bitartekoak: 48 gizonezko eta 58 emakumezko. Guztira : 106. %29,201

21 - 40 urte bitartekoak: 36 gizonezko eta 40 emakumezko. Guztira: 76. %20,936

41 - 60 urte bitartekoak: Gizonezkoak,61. Emakumezkoak 52. Guztira: 113. %31,129

61 - 80 urte bitartekoak: 25 gizonezko, eta 23 emakumezko. Guztia 48.%13,223

80 urtetik gorakoak: Gizonezkoak, 11, eta emakumezkoak, 9. Guztira: 20 %5,509

Guztira gizonezkoak: 181

Guztira emakumezkoak: 182

Bestalde, erroldatu gabe herrian bizi direnak, hamabost bat badira. Aurreko urtean 4 jaio ziren eta ez zen inor hil.

10 gizonezko zaharrenak 2017an

- **Pantaleón Saralegui Eizmendi**
94 urte Basazabal
- **Anjel Arsuaga Eizmendi**
94 urte Bengoetxe Goikoa
- **Pedro Urruzola Aranzabe**
92 urte Intxaurrandiaga Aurrekoa
- **Juan María Ayerbe Zubiarrain**
92 urte Etxabe Txiki
- **José Ayerbe Zubiarrain**
88 urte Etxabe Txiki
- **Benito Goenaga Goenaga**
84 urte Garmendi Goikoa
- **Juan Martín Gorostidi Ugartemendia**
84 urte Maitegi
- **José Mendizabal Tolosa**
84 urte Bentzalaga Txiki
- **Gregorio Ugartemendia Iruretagoyena**
84 urte Lete Berri
- **Javier Iruretagoyena Urkidizar**
82 urte Igaranzabal

10 emakumezko zaharrenak 2017n

- **Isabel Urruzola Aranzabe**
94 urte Elizegi
- **Aurea Saizar Goenaga**
94 urte Katalandegi Txiki
- **Mercedes Aranzabe Iruretagoyena**
90 urte Arritzaga Goikoa
- **Natividad Iraola Iguarán**
88 urte Bengoetxe Goikoa
- **Carmen Cruces Pérez**
87 urte Don Juanena
- **María Ayerbe Zubiarrain**
86 urte Otsamendi Behekoa
- **Juana Lasa Landa**
84 urte Peru
- **Justa Arsuaga Eizmendi**
84 urte Aginaga Goikoa
- **María Mendiola Beguiristain**
82 urte Igaranzabal
- **María Teresa Belamendia Otamendi**
80 urte Perualdea



Aiztondoko X.gutun lehiaketa

Hona hemen aurtengo Aiztondoko X. gutun lehiaketan parte hartu duten Alkizarren gutun batzuk. Egile bakoitza bere mailako 3garren sailkatua izan da:

B mailan: Oihana Fernandez de Larrinoa

Kaixo amona:

Zer moduz zaude? Ni triste nago, zure falta sentitzen dut. Gerratik alde egin behar genuenean uste nuen hemen ederki egongo ginela, baina badakizurusteak erdia ustel. Hemen behintzat "salbu" gaude eta, horregatik, zuek gugara etortzea nahiko nuke.

Hona etortzeko bidaia oso gogorra izan da, basamortuan izugarritzko nekea eta egarria, eta itsasoz jende asko ito egiten zen, eta nik izugarritzko beldurra pasanuen.

Orain hemen aita-amak, nire arreba eta laurok errefuxiatuen kanpamenduan gaude. Ez zait errefuxiatuen kanpamendua gustatzen, dema bkatuta dago eta. Oso pobre bizi gara hemen, baina daukagan guztia hori denez gero, onartu egin behar daga. Gainera, negua da eta ingura guztia izotzuta dago. Beldur naiz nire azkeneko negua izango de den. Ahalik eta azkarren nahi dut gerra bukatzea, horrela zuek ikustera joan gintezke eta etxera bueltatuko ginatke.



Bide batez, nola dago gure etxea? Suntsituta al dago?
Ala oraindik "bizirik" dago? Zelan daude nire jostailuak?
Zer modaz daude nire lagunak?

Ez dut ulertzen zergatik erabaki zenuten harrigatzea, gurekin etortzea besterik ez zenuten.

Gutun hau idatzi dizeit beharbada nire azkeneko negua izango delako, eta gogian idazten dizkiezudan azkeneko hitzak ere bai. Asko botatzen zaizut faltan.

Muxu potolo haundi bat!!! Eman bi laztan aitona nire partez!!!

AGUR

Hijr



D mailan: Shrabani Aranzabe

LAU HAIZETARA NI NABIL AIREAN, AHOTAN, BELARRITAN

Edozein urtetatan, egunero

Euskahaldun agurgarriac

Gure herria goitik begiratu daitezkeen leku hartatik idazten dizut. Zu entzun nahian, horretarako, lehenengo ni mintzatuko natzaizu goxoki, ezteki. Ez dadin niretzako berriz negu gorriak esnetu, inatzarri.

Gure herria, gudak zein gorroto asko jasan dituen herria da. Baso jaunak lo utziz. Ni islarazi nahirik, haizea zuten gelditu, isildu zituzten erreka gardenak, baso inguru guztiak. Ilun geldituz, argi guztiak itzalduz. Negu gorri eta gordin batean utziz guztia.

Bai, baso honak ehundaka urte ditu, suteak ditu gainditu, gudak baketzat bihurtu eta gotorleku izen da hainbat iheslarientzat.

Basoa gure lurraren ametsa da, eta hau, gure ametsaren lurra. Historia idatzirik utzi duen herri baten lurra da. Marraztu gabeko mapen gainean jasotako lurra. Gudetako baketsan esan gabeko hitzekin idatzi den hura. Maitatzen ikasi nahi duen euskahaldun arrunten lurra da.

Elzpahiru mende baziren herriko etxe guztietan bizi eta iraun zuela istorio honak, ahoz aho, belaunaldiz belaunaldi.

Olerkariak joan ez balira bezala, deserriratuak beldurrez, intelektuak arropa garbiekin eta bihotz hautsiak, bihotz hautsiekin joan ziren. Guztiak gure herriaren lurra zein basoak berreraikitzeke asmoarekin, gure lurrei bizia emateko, gure ametsaren lurra bizirauteko. Gure herriarenak ziren lurra, gureak zirela aldernikatzeko.

Bitartean, mahaiaren bueltan, gelditu ziren herritarrek iraganaz mintzo ziren. Joandakoak haien artekoak zirenekoaz. Beete batzuetan, berriz, orainaz. Joandakoen abetentzioak erailkiko nahasteaz, arrotza zitzairen bizitzaz. Joandakoek desleku hartan erailkiko esperantzak eta itxaropenak, amorruez eta hipotesiez hitz egin nahi zuten.

Garai hartan, mundu juxtu batean eizisten nuen oraindik. Joandakoen artean, eta gure lurra okupatzeari ekin zioten gizon berdeen artean akordio batera iriteko zirelakoan. Baina okar nengoan, hark mendeetan iraun zuen gudu bat hasi beitzuen. Gure basoen bizileku eta lurra deuseztuz. Basoak, lautadak, gailurrak, bai, gure herriarenak ziren lurra.

Sasiak soilik utziz. Sasiak eta lurrak. Basoa ilun utziz, negu gorria iritei zen.



Guztia, berdez jantzitako gerra gizonek laguntza tropekin bat egin eta gure herriaren azken aldarrikatzaileak hil, bortxatu, giltzaperatu eta ihes egin zuten apur batzuekin amaitu zen.

Ondoren, gure herriaren jabe egin ziren haiek su eman zioten guztiari. Bizi guztiak itzaliz. Su basoari, su gure lurrei. Itzuli ziren apur haiek, bihotz hautesiak izan ziren, zer zekarten eraman zutenaz gain, bai, zer zekarten, bihotz hautesiez aparte.

Negua inoiz baino gordinagoa izan zen urte hartan, mahaiaren bueltan gelditu ziren haiek zein guda bortitzean borroka egin zuten haiek izaki gardenak ziren, euskahaldunak.

Herriak gure Eskual Herriko lurrak babestu nahian egin zuen borroka, euskara nagusi zen atzoko lurra izan zedin gaur eta bihar libre, euskahalduna. Nosin, Orreaga zein Gernikako pasarteak jasanez, azkena, orain dela 80urte.

Gure euskararen herria, hizkuntza eta mintzaira, funtea, bihotza eta kondairak. Euskalki guztiak babestu nahian. Etxeparek eta Axularrek, hauekin Oihenart, Etxahun eta Txirritak eman zioten bultzada. Foruak, kartistak eta libereak. Gizon grisak dira gaurko urdinak, eta berdeak. Konkietak eta balak. Eta euskahaldunak historian barrena zutik iraun dutelarik, heldu zaigu gure jatorria, eta harekin bihurtu eta osatu da gure herria. Eskual Herri berria.

Nire ametsak zabaldu ditu askatasun haizeak, eta nire ametsaren lurrak izena Euskararen Herria du. Euskahaldunen herria.

Euskaraz mintzo eta idazten duen edonoren herria.

Basoan gelditu ziren sasien gainetik hegan egiten dut, gure herria goitik begiratu eta bihotz handi baten irudia ikusirik.

Orain, zure esku dago, zure bultzadaren zain nago, berriz ez dadin negu gorri zein ilun eta gordinek iritsi, iratzarri. Igaro zen hura, nire azken negu iluna izan dadin. Mendez mende iraun dezan euskarak. Euskararen Herriak, euskahaldunen herriak.

Sortaldeko argi berrietatik, arratsako azken izpietaraino, ez dadin eten haria. Ez utzi egun hotz eta gordinei itzultzen, orain zuk baituzu euskararen lekukoa.

Nire azken negu gorri, gordin eta gardenari, azkenak, hasierak baitira beti. Urepletik, Xalbadorren babesean.

Zu babestu nahian hegaka ibiliko naiz, zu zaintzen euskahaldun maitea.

Nik, hemendik bertatik, idazten dicit,
Euskararen Txantxangorriak.



■ Ainhoa Jauregi



Herniozabal ingurua Katalandegiko artasorotik. Ainhoa Jauregi

Airean, Lurrean eta Bihotzean

Udako egunetan, eguzkia sartzen ari den une magiko horretan, etxeko leihoa irekitzean, humusaren eta inguruko landaredi guztiaren usain fresko eta goxoa sumatzen da: garo usaina, belar moztuarena, goroldioarena, masusta helduen usain gozoa, hainbat eta hainbat zuhaitzena... Horrela, sudur zulo bietatik arnasa sakon hartuz eta begiak itxiz, bizipenen, sentipenen, emozioen... etengabeko dantza batean murgiltzen da gure izatearen barren-barrena.

Orduan, ohartzen gara gure arbaso ahaztuetaz eta gure aurreko bizipenetaz.

Orduan, ohartzen gara arbaso haiei esker gaudela guztiok, gaur, eta hemen.

Eta orduan ohartzen gara, airearekin batera, Hernio inguruko harkaizti eta basoetarantz joateko ahalmena dugula.



Alkizako plaza ingurua ilunabarrean. Ainhoa Jauregi



Plaza inguruko gereziendoa eta artasoroa. Ainhoa Jauregi

Beraz, bagoaz airean, bidelagun dugun haize epel eta goxoarekin. Eta hantxe ikus dezakegu, Alkizako plaza inguruko gereziendoa batean, hontz har zuria emeari txistuka. Emea, aldiz, artasoroan dabil satitsu bat ehizatu nahian isil-isilik. Zein hegazti mirezgarria eta beharrezkoa! Zein zanpatua eta madarikatua, ordea, mendeetan zehar!

Paleolitiko garaian mirestua, Erdi Aroarotik aurrera madarikatua. (<http://faunavidri.galeon.com/album1310872.html>)

Garaiera handiagoa hartuz goaz, eta Bentzala baserriko astoen arrantza entzun dezakegu; baita plaza inguruko eta Arana auzoko etxe eta baserrietako zakurren zaunkak eta uluak ere. Egun, zakurren uluak bakarrik, eta antzinaro zakur eta otsoenak.

Han, behean, dagoen Antzieta baserriko tximiniari kea dario, eta airean, egur errearen ke-usaina sumatzen da, aspaldiko garaietara garraiatzen gaituena, gure amonen altzo goxo eta lasaigarrira. Eta bat-batean, hantxe gaude sutondoan, gure arbasoekin goxo-goxo, maitasunez beterik, gizaldi eta gizaldietan ahoz aho kontaktuz joan diren kondairak eta kantu goxoak entzuten. Besarkada handi bat eman digute. Ene, zenbat maitasun azaltzen diguten! Eta badoa egur errearen usaina haizearekin batera.

Behera begiratzen dugu eta Hernio mendilerroko erraietatik jaiotzen den Mandaberreka ageri da; bertatik ur hotsaren soinu xumea eta alaia entzun dezakegu. Eta Abeletxe izeneko lursail ingurura so egitean, Lortxiña (Lortxiñaga) baserri bakartia ageri da. Bertako biztanleak aspaldi joan ziren, eta baserria lozorro luze batean murgildurik dago. Baina badirudi ondoko zelaian belarra bazkatzen ari den artaldea, "bee" kantuez ingurua alaitu nahian dabilela. Artaldea, bai, ardi latzez osatua; Neolitiko garaitik gurekin, gure ondoan bizi izan diren ardiak, gure adiskide arkaikoak.

Gure inguruan, berriz, ilundu aurreko instanteetan, azken enarak dabilta bizkor hegan eta kantuan, euliak eta eltxoak ehizatzen. Zein ederra den zeruan beraiekin bat egitea eta beraien askatasuna sentitzea. Baina horiek ere badoaz lotara, eta gu, aldiz, aurrera goaz beren babeslekuetatik irten diren "gaueko enarekin" _saguzarrek_ bidaiaztera. Ferra Saguzarrek eta Koba-saguzarrek haitzuloak atzean utzi dituzte; Saguzar Arratoi-belarri Handiak, berriz, zuhaitz zaharren zulo eta zirrikituak. Baina belatz handi bat gosez da zeruan, saguzarren bat ehizatu nahian. Zein azkarra eta dotorea den belatza eta zein misterioitsuak eta zoragarriak diren saguzarrak!

Bagoaz, eta aurrean, Belako harkaizti zuria dugu, zuhaitzez jantzia; sai arreen bizilekua eta antzinaroko gizakien gordelekua. Jada, haizea aldatuz doa, heze eta freskoa da eta behe-lainoa azalduz doa Hernio inguruan. Horrela, paisaia zuriz jazen hasia da. Humusaren usaina nabariagoa da. Beraz, murgildu gaitezen behe-lainoaren eta zuhaitzen ezkutuko erreinuan eta joan gaitezen guztion ama den amalur ahaztua besarkatza.

Bai, behe-lainoaren fereka hezeak sentitzen ditugu ongi etorria eman nahiko baligu bezala. Eta hantxe ikus ditzaitegun lurrari ondo loturik pago lerdinak, baita haritz, gaztainondo, urki, gorosti, gereziendoa, urritz, alertze eta haginak ere. Zuhaitzek izaera berezia ematen diote inguruari. Eta bagoaz, Irumugarrietara iritsi aurreko pagadietan murgiltzera. Bertan, pago motzak zein luzeak daude. Pago batzuk helduak dira eta beste asko gazteak eta kumeak. Eta guztiak ditu pagadiak beharrezkoak eta maiteak! Eta hortxe ikus dezakegu, Leteko borda aurkitzen den pagadian,

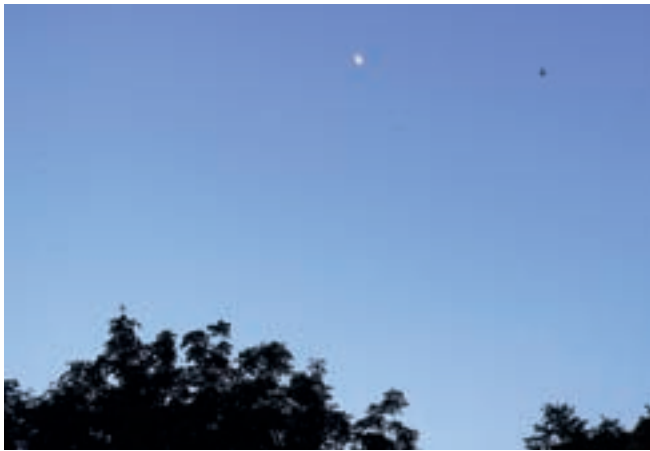

Enarak zeruan. Ainhoa Jauregi



Enarak zeruan. Ainhoa Jauregi

pago gazte eta luze bat. Hainbat beldarrek pagoaren hostoei hozka egin diote eta zuhaitzak mina sentitu du; hozkaturiko hostoak pixka bat uzkurtu baititu. Ordea, ordubete beranduago, zuhaitzaren hostoek gai toxikoez jantziak daude beldarren afaria amaituzat emateko. Eta pagoak beste pagoei, kontuz edo adi egoteko abisua pasatzen die "kontuz, beldarrak hostoak jaten dabilta eta!". Pagoak hori, airera substantzia usaintsuak aiereratuz egiten du. Ipar haizeak, ordea, substantzia usaintsu horiek hegoalderantz garraiatzen ari da eta basoaren iparraldean dauden pagoek ez dute "kontuz abisurik" jaso. Beraz, mina harturiko pago gazte eta luze hark, sustraien bidez jakinarazten die iparraldeko pagoei. Horretarako, sustraietan zehar bidaliko diren seinale kimiko eta elektrikoez baliatuko da. Seinale elektriko horiek, noski, gurean aldean oso mantsoak dira _ zentimetro bat segundoko_ baina zuhaitzarentzako nahikoa da; zuhaitzen biziraupena gurea

baino askoz luzeagoa baita, eta bere prozesu kimiko eta fisiko guztiak mantsoagoak gertatzen baitira.

Bat-batean, behe-lainoak zera aitortzen digu: "Pagoek adiskidetasuna maite dute eta kideren bat gaixorik dagoenean besteek lagundu egiten diote. Tarteka bada pagoaren bat edo beste bakartia dena, bakarrik bizitzea nahiago duena, nahiz basoan besteen ondoan bizi".

Orain, lur azpira joango gara, gure amalurraren altzora, eta pagadiko ia pago guztien sustraiak elkarri loturik daudela ikusiko dugu, elkarri eskua emango balie bezala, elkar hartuta. Zuhaitzaren sustraiak zabal-zabal hedatzen dira lurzoruan. Baina pago bakartiaren sustraiak ez daude beste pagoen sustraiekin lotuta. Beraz, zuhaitz bakartiak ez dio abisurik pasako beste zuhaitzei. Orduan, nola jasoko dute pago bakartiaren ondoko pagoek pago gaztearen mezua? Guri jateko hainbeste gustatzen zaizkigun perretxikoei esker, horien artean **Boletus** perretxikoak (onddo zuriak, onddo beltzak...). Perretxikoek sustrai moduko egitura batzuk dituzte lur azpian zabal-zabal _sare baten moduan_ hedatzen direnak. Egitura hauei hifak deritze eta zuhaitzen sustraiekin elkartzen dira. Ondorioz, onddoen hifei esker, zuhaitzak elkarren artean komunikatzen dira _hifek zuntz optikoaren antzera funtzionatzen dute_. Horrela, pago bakartiaren ondoko pagoek pago gaztearen mezua jasoko dute.

Onddoak trukean pagoak ekoizten duen azukrea jasotzen du, bera ez baita gai azukre baliotsu hori sortzeko. Baina onddoak "zuntz optikoarena" egiteaz gain, zuhaitzaren sustraien xurgapen-azalera handiagotzen du. Horrela, pagoak ur eta gatz mineral gehiago xurgatzeko ahalmena du, eta gehiago hasiko da. Gainera, onddoak zuhaitzari babeska eskaintzen dio hainbat bakterio eta onddo parasitoen aurrean.

Eta badirudi, aurtengo udazkenean, beldarrek hozka egin dioten pago gaztearen inguruan onddo zuriak aterako direla.

Pagoei gertatzen zaie gauza bera gertatzen zaie harritzei eta beste zuhaitzei ere; hau da, espezie bereko zuhaitzak elkarri laguntzen diote, eta gainera, zenbait onddoekin sinbiosian bizi dira. Ordea, egia da, espezie ezberdineko zuhaitzak elkarren ondoan daudenean ez diotela elkarri laguntzen, lehia handia baitago eguzkiaren argia jasotzeko eta baita lurzoruko ura eta gatz mineralak lortzeko ere. Badirudi, hemen ere, onddoek moderatzaile lana egiten dutela.

Bagoaz behe-lainoarekin batera, Irumugarrietazpi inguruan dagoen basora. Bertan, pago handi bat dago eta bere adaburuaren azpian pago gaztetxoak daude, bere kumeak. Gaztetxo horiek ia ilunpean bizi dira _fotosintesia justu-justu egiten dute_, pago amaren eta ondoko pago handien adaburuek eguzkiaren ia argitasun guztia beraientzat hartzen baitute. Horrela, pago-kumeak oso poliki hazten dira eta honek luzaro bizitzeko aukera ematen die. Gainera, amak sustraien bidez elikagaiak ematen dizkie kumei, titia emango balie bezala.



Hara! Orkatz eder bat dabil pago-kumeen hostoak jan nahian, baina laster ohartu da hosto horiek zaporegabeak direla eta aurrera jo du lrumugarretako belardirantz.

Ene, zenbat sekretu gordetzen dituen behe-lainoak! Eta zein zoragarria den zuhaitzen ezkutuko erreinua!

Iritsi da etxera itzultzeko ordua. Horrela, amalurrari esker ona emanez, bagoaz airean saguzarrak bidelagun ditugularik, irekita utzi dugun gure etxeko leihorantz.

Behe-lainoa Hernio inguruan. Ainhoa Jauregi

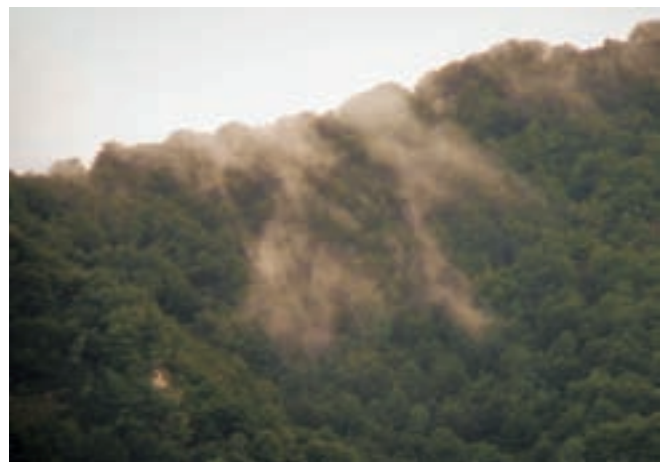
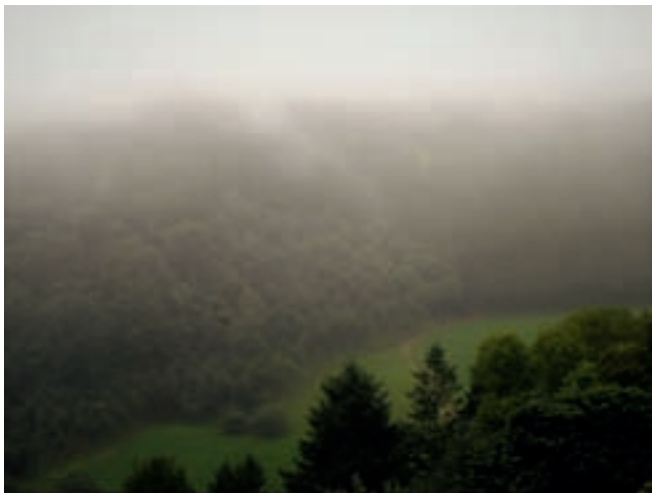

Zaindu eta errespetatu dezagun natura!

Amalurra kutsatzen badugu, gu eta beste izaki asko gaixotuko dira,

Amalurra suntsitzen badugu, gu eta beste izaki asko hilko dira.

Gizakiok bizi ahal izateko amalurraren beharra daukagu, baina amalurrak ez du gizakiaren beharrik bizi ahal izateko.

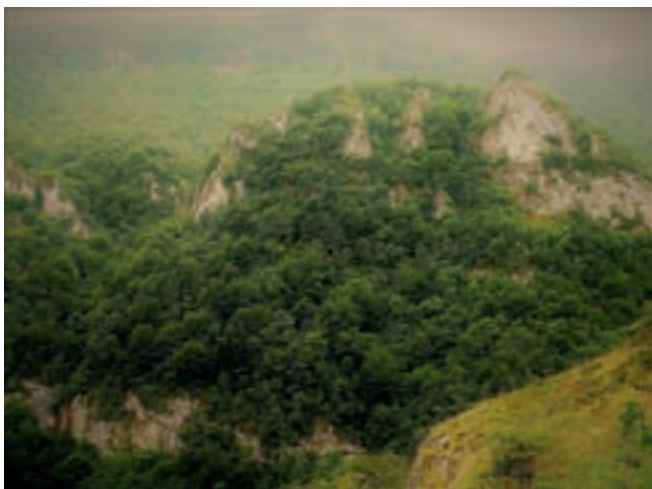

Belako harkaiztia zuhaitzez jantzia. Ainhoa Jauregi



Lortxiña (Lortxiñaga) baserria eta ondoko zelaian artaldea bazkatzen. Ainhoa Jauregi

Natura maite nuelako eta maite dudalako, biologiako ikasketak egin nituen.

Ainhoa Jauregi Otaño.



■ Inaki Irazabalbeitia

Salamandra salamandra

Arrabio esaten zaio izenburuko latinezko izena duen anfibioari. Hala ere, animalia eta landare askok bezala bestelako izen batzuk ere baditu euskaraz. Fenomeno hori ez zaio soil-soilik gure hizkuntzari gertatzen; ohizkoa da hizkuntza gehienetan animalien eta landareen izenak tokiko aldeak izatea. Pausatu apur bat irakurle, zenbat gaztelaniazko ordain ezagutzen dituzu gure babarruna izendatzeko? Hiru seguru baietz! Edo duela urte batzuk Espainiako telebistan 'jurel' izeneko arrain bat jatera animatzen zutenean, ba ote zenekien zer dastatu eta ahoratu behar zenuen?

Arrabioari 'lupu' esaten zaio Bizkaiko hainbat bazterretan; 'berro' beste batzuetan; 'harruli' Lapurdin; 'arrugi' Baztanen eta Malerrekan; 'erlui' Zuberoan eta 'arraklan' Aldude, Luzaiden eta inguru horretan. Eta Bizkaiko Mendatan eta Giza-buruagan 'urandre' esaten diote, hots, familia bereko beste anfibio bat izendatzeko usatzen dugun izena; gaztelaniaz 'tritón' esaten diotena izendatzeko darabilguna, alegia.

Bestalde, arrabio hitz polisemikoa da eta beste esanahi bat ere badu metalurgian: labe garaitik ateratzen den lehen galdaketako burdina-materiala, hain justu.

Gatozen animaliarengana. Anfibioak aipatzean denoi uretan edo uretatik oso gertu bizi diren animaliak etortzen zaigu burura, igelak etsenplurako. Ba, arrabioak ez ditu horretako ezaugarriak. Bere bizitza ez dago oso lotuta urputzu eta antzekoekin. Gaineratzeko anfibioek bezala, arrabioak ere larruazal iragazkorra du eta, ondorioz, ezin du ingurune lehorregietan bizi deshidratatu nahi ez badu behintzat. Alabaina oso menpekotasun txikia du urarekiko bere kideekin konparatuta. Izaera horren eraginez arrabioa euskal hezeko hostogalkorreko basoetan topatzen

dugu, Ernio inguru honetan esaterako eta ez Bardean edo Errioxan.

Horren adibidea da non ikusten dugun arrabioa mendian gabiltzanean. Orbel hezean ikusi izan dugu perretxi-koetan ari garenean onddo edo ziza baten inguruak makilarekin garbitzean.

Arrabioa larbak errutera baino ez da uretara hurbiltzen. Normalean ilunabarrean eta gauen aritzen da. Hala ere, eguraldia euritsua denean egunez ere ikus daiteke. Intsektuak, araknidoak, miriapodoak, bareak eta zizareak jaten ditu eta horien bila mugitzen da basoren orbel artean. Ez da oso jendartekoa eta nahiago izaten du baka-rrik ibiltzea nola halako konpainian baino, ernaltzeko kide baten eskizian dabilenean izan ezik. Hortaz, arrak lanerako dagoen eme bat topatzen duenean, gainera igotzen zaio kieto geldid egon dadin. Segidan bere besoez emearenak tratatzen ditu eta haren azpira sartzen da. Laztanak eta ferekak egiteko tenorea ailegatzen da orduan. Muturraren bidez emeari lepapea igurztzen dio; ea berotzen duen jakina!



Gillermo Otegi gure herrikideak Ernioeren magaleko basoetan topatutako arrabio ederra.



Gibelgorri baten (*Russula nobilis*) abaroan.

Emea gogoz ikusten badu, arrak espermaz beteriko zaxutxo bat jarriko du lurrian. Emeak kloakaren bidez jaso eta gordetzen du bere arrautzak ernaltzeko. Emeak ez ditu arrautzak uretan erruten han gara daitezen. Bere gorpuztean gordetzen ditu enbrioia garatu, arrautzak eklosionatu eta larbek 25 mm-ko luzera izan arte. Orduan eta bakarrik orduan joango da emea ur-putzu edo erreka batera bere umeez erditzera. Bertan larbak garatu eta metamorfosia jasaten dute. Bospasei zentimetroko tamaina eta helduen itxura dutenean, adio esango diote betirako urari eta basoaren hezetasunean bizitzeari ekingo diote.

Mitologian ez dute fama onik gure arrabioek. Sorginen eta magoen sukaldeetan egoten dela, sutik sortzen dela edo sutan ezin dela erre bezalako usteak ugariak dira Europako kulturetan. Egia esan, anfibio honen jantzi hori-belzatzak ematen ditu arrazoiak horrelako sineskeriak sor-

tzeko. Batetik deigarria da; abisu bat eman nahi duela dirudi. Egian esan hori da egin nahi duena. 'Kontuz' esan nahi die balizko harrapakariei, 'heldu egiten badidazue damutuko zarete'.

Bestetik, anfibio askok bezala, guruin pozoitsuak ditu arriskua sumatzen duenean pozoiz betetzen dituen. Bizkarrean ditu arrabioak. Horrela, harrapakariak heltzen dionean, txile bat jan izan balu moduko bero erregarria sentitzen du ahoan eta askatu egiten du mokadua. Dena den, ez du trukuak denentzako balio. Basurdeari ez dio eragiten eta arazorik gabe bideratzen du harrapakina sabeleraino. Harritzen?

Bukatzeraz goaz. Hala ere datu inportante bat ahaztu dugu. Zer tamaina du gure piztiak? 15 bat zentimetro, gure arteko anfibiorik handiena delarik.



■ Uxue Etxebeste eta Jon Umerez

HORRELA ezin da!!!



2017ko ekainaren 25, igandea – Anoeta aldera

Urteak daramazkigu gauzak ondo egin nahian, (batzuk behintzat, agian gutako asko), baina **HORRELA EZIN DA** eta, larriago dena, ➔ **HORRELA EZ GOAZ INORA!**

... herri txukunago bat, herri arduratsuago bat, norberaren hondakina beste inoren lepo uzten ez duena izatea gustatuko litzaiguke. Beste baten batek jaso dezan, lurrean, zabor-ontzitik kanpo botata ikusteak min handia ematen digu.

Nora goaz horrela?

Ez behintzat merezi duen inora.

Dena nahastuta poltsatzar handi batean bota ordez, bere hondakinak sailkatzen dakien herri bat izateko baliabideak jarri ditugu, birziklapena erraztuz, organikoak etxean kudeatzen erakutsiz eta behar denean (beste erremediorik ez dagoenean) bestelako gauzak



2017-07-09 egoera Anoeta aldera.

Garbigunera eramateko herritarrei errezatasunak eman ez.

Hori guztia horrela izanik bere ingurua txukun izatea apreziatzen duen eta maite duen herri bat izatea hain zaila ote?

Baina nonbait batzuei bost axola

ZU: zure hondakinak zabor-ontzitik kanpo uzten duzun horri! NORK pentsatzen duzu jasoko dituela? Mankomunitateko kamioilariak ez dute lan hori egin behar, udal garbitzaileak edo udal langileak ezta ere!!! Udal korporazioko zinegotziek edo alkateak jaso behar al dituzte? Edo zu baino txukunago den eta beti arduratzen den bizilagun horrek? zuk sortzen duzun zaborraz ez al duzu arduratu behar?

ZU: dena nahastuta botatzen duzun horri! Dena batera poltsa ilun handi batean sartzen duzu eta kito. Nahiz eta eduki batzuk konpostagarriak edo birziklagarriak izan. Gainera zure erruz zabor-ontzia berehala bete eta gainezka egiten du. Baten batek kenduko dizu begi-bistatik: botako du zabortegian edo eramango du erretzera. Batak eta besteak sortzen duten kutsadurari erreparatu

gabe edo ingurukoei sortzen dien eragozpen eta osasun arazoak aintzat hartu gabe (jakina, zuri tokatu arte!).

Ez esan mesedez zuk ordaintzen duzula, **EZ DUZULAKO HORI ORDAINTZEN**. Ez duzu zikina edo arduragabea izateko eskubidea erosten. Hori ez baita ordaintzen!!!

Noski, axola dizuna, ordaindu behar duzun zabor tasa da. Garestia arraioa!!!

Udalari ordaintzen diozun tasarekin, Mankomunitateak herriari kobratzen diona ordaintzeko iristen da justu-justu! Arlo horretan zehaztuta dauden zerbitzuak ordaintzen dira: jasotzea eta garraioa, zabortegian botatzea edo berziklatzera eramatea, garbiguneak eta beste halako zerbitzu orokorrak. Zerbitzu horiek udalerrri bakoitzak nahi duen bezain ondo aprobetxatzen ditu, jasoketa sistema antolatuz (zuzenean kontenedoreen bidez edo bestela, irekita edo giltzarekin, kontenedore kopurua, etab.). Baina, azken finean, gastuaren zati handi bat sortzen den errefusaren proportzioaren arabera da.

Eta jakina, daramagun bide honetatik ziur ez garela iritsiko bere hondakinen jasoketa eta tratamenduagatik gutxiago ordainduko duen herri bat izatera. Beraz, aurrekoan esa-



ten genuen moduan: gaizki egiten duten batzuegatik denek gehiago ordaintzen dugu; axolagabe eta begirunetik gabe jokatzeko duten horiek guztiok kaltetzen gaituzte.

Horri gehitzen badiogu, legealdi honetan, Gipuzkoako Hondakin Konsortzioa-k (GHK) hondakina zabortegean botatzeak mankomunitateei kostatzen zaiona garestitu egin duela (gaur egun 176 tonako), ondorio ekonomiko garbia da: UDAL TASA ALTUAGOA.

Orain dela 3 urte (2014) genuen hondakin tasa berdina izatera itzuli gara. Alde batetik, garestitu egin digutelako zabortegean botatzen den hondakinaren kudeaketa eta bestetik, baita ere ez dugulako lortu guk sortzen dugun errefusa hondakin kopurua jaistea. Astean hiru zabor

ontzi bete-beteak eramaten dizkiguten bitartean jai daukagu gutxiago ordaintzea!

Gure antzeko tamaina duten hainbat udalerriek lortu dute astean zabor-ontzi bakarra osatzea (edo gutxiago), ondorioz, birziklapen tasa bikoiztuz, hondakinak sailkatu eta organikoa eta berziklatu daitekeena errefusaren zabor-ontzira botatzen ez dutelako.

Laburbilduz, kuxidada eta gastua, biak soluzioa berbera dute:

SAILKATU
eta hondakin bakoitza **DAGOKION ONTZIAN**
edo **LEKUAN** sartu!



2015-12-08 txalekoa lurrian



2015-12-09 plastikoa toldoa lurrian

EZ AXOLAGABE BATZUK EZ GAITZATELA BESTE GUZTIAK IZORRATU

Ez utzi inoiz ezer eduki ontzitik kanpo!

- ez edukiontzia beteta dagoelako,
- ezta edukiontzi arruntetan ez dagokion zerbait delako ere.

Sailkatu eta errefusa kopurua murriztu!

- konpostatu, organikorik ez bota edukiontzietan;
- birziklagarria dagokien edukiontzietan bota (papera/kartoia, ontzi arinak, beira);
- bestelakoak herriko ekarpen gunean utzi edo Garbigunera eraman;
- tamaina handiko gauzak: abisatu eta hileko hirugarren ostegunean jasotzen dira;
- besterik: galdetu Mankomunitatean edo Udaletxean.

Zalantza baldin badaukazu kontsultatu edo galdetu!

Hondakin mota bakoitza non bota behar den edo non eta noiz utzi daitekeen eta edukiontzi bakoitza noiz zein egunetan jasotzen den kontsultatzeko etxe guztietara 2015ko martxoaren 13an bidalitako "Udalinfo 5.0." eta bere gehigarria daukazue. Ez baduzue:

- Udaletxean eskatu;
- Udalaren webgunetik eskuratu: <http://www.alkiza.eus/eu/hasiera>



2015-12-15 botila beteta (olioa)



2015-12-18 gurpila



2015-12-20 kaja barruan pieza



2016-03-17 altzaria Anoeta aldera



2016-04-05 botillak, kajak, etb



2016-04-11 plastikoak beteta



2016-04-11 plastikoak beteta



2016-05-15 zabor poltsak kaskoan



■ Ixiar Irulegi

Pentsatzea, sentitzea, libre, denon eskubide

Feminismo hitza dugu aurten txoko honen jarraibidea. Elkarbizitzan, ondoan ditugunekin, egunerokotasunean topatzen ditugun ezberdintasunak jorratzen, sortzen zaizkigu aukerak gure barrua ezagutzeko. Bertan aurkitzen baititugu kontraesanik handienak, gure baitan ikusi nahi ez ditugun pertsonaiak. Gazi gozo horretan elkar ulertzen nahiko lan!

Gizarteak, gehienetan gu ohartu gabe, gizon eta emakume izateko ereduak ezartzen dizkigu. Eta eredu horietan sinisteak, bien arteko harremana zaildu egiten du. Imajinatzen zarete paperak alderantziz izan balira? Zihur neskak pelotan eta gizonak plantxan izango luketela erreztasunik handiena. Baina...zergatik jarraitu emakume guztientzat eredu bat eta gizon guztientzat beste eredu bat ezartzen? Ez al litzake guztia arinduko bakoitzak bere ahalmenak ezagutuz, onartuz eta baloratuz jardungo bagenu? giza-egiturak eta inguruak ere jarrera hori bultzatuko balu? eta bakoitzak aukeratzeko duen itxura eta eginkizuna onartuko bagenitu?

Milesker zuen iritzia azaltzeko aukera egin duzuten guztioi eta animo, datorren urteko hitza BIKTIMA izango da eta. Berriro gogora arazi zuen gustuko hitza edo erantzuna ere elarazi diezagukezuela.

Hitza:

FEMINISMOA

Galderak:

- Hitz honek zer dakarkizu burura?
- Zein sentimendu esnatzen dizu?
- Zer ekintzetara bultzatzen zaitu?



IÑAKI AUZMENDI (12 urte)

Feminismo hitzak neskak eta manifestazioak dakarzkiz burura.

Pena eta tristura sentitu arazten didate. Eta feminismoaren alde manifestazioak egitera bultzatzen nau.



MALEN ARANBURU GOYA (12 urte)

Emakumeak dakarzkiz burura. Emakume eta gizonen artean berdintasun berdin tratatzen eta hori ez zait justua iruditzen. Feminismoak Emakume Nazio arteko eguna ospatzera bultzatzen nau.



38 urteko GIZON BAT

Emakumeak etortzen zaizkit burura, edo hobeto esanda emakumeen eskubideak, hau da, gizonaekin berdintasuna edukitzea. Etxeko eta kanpoko lanetan berdintasunean aritzea.

Uste dut feminismoa gehiena emakumeengan esnatzen dela, baina gizonaekin batzuegan ere bai.

Feminismoak etxeko lanak egitera, umeak zaintzera, elkar laguntzera eta bizitza hobe bat ematera bultzatzen nau.

AXUN ALTZELAI (57 urte)

Feminismo hitzak eskubideak, desberdintasuna eta justizia dakarzit burura.

Amorrua, itxaropena, frustrazioa, harrotasuna, ulermena eta inpotentzia sentiarazten dizkit.

Gizarteak, gizon eta baita emakume askoren munduak, ados ez gauden paper bat ezarri digute, paper horrekin ez gaude ados ez gaur eta ez orain dela 100 urte ere: ia ikusezinak, gezur ugari, bai, emakumeei buruz, gure gorputz eta sentimenduei buruz, beraiek asmatutako gezurrak zabalduz. Nahiz guzti honen zama gainean eraman, iraganeko emakume askoren ahaleginei esker, gizartean lekutxo bat izatea lortu dugu, baina gaur egun oraindik ere desberdintasun handiekin jarraitzen dugu:

- Soldata berdintasunik ez da existitzen.
- Lanbide batzuetan diskriminazioak jarraitzen du.
- Etxeko lan eta seme-alaben zaintzak ez dira parekotasunez banatzen.
- Kaleetan lasai ibili al gaitzke?
- Nahi dugun bezala jantzi al gaitzke inork probokatzailerik izatea leporatu gabe?

Zerrendatzen jarrai nezakeen... baina badira egoera baikorrak, pareko harremanak izan ditzagun gurekin borrokatzen duten gizonak. Gure aliatuak dira, nahiz batzuetan teoriarik izan eta ez praktikan, gure lagunak dira eta harreman sanoak nahi ditugu, desberdintasunik gabekoak.

Feminismoa, bere definizioan, emakumeen eta gizonen arteko eskubide berdintasunaren defentsa bada, lortzeko zentzuz borrokatu behar dugu eta gizarte justu eta parekotasunezko batean elkarrekin bizi.

Ni, horretarako, beti prest.

JUAN IRURETAGOiena (71 urte)

Emakumeak problema ugari jartzen dituztela dakarkit burura.

Gaurko bikote banaketak zeinen erru dira, matxismo edo emakumeenak? hori zaila da jakitea. Emakumeak orain lehen baino gehiago agintzen dute. Gu lehen emakumeak emandakoa jaten eta esandakoa egiten ohituta geunden, guk janaria egiten ez bait genuen denborarik pasatzen.

Triste da gaurko egunean entzuten direnak: emakumeak hiltzea. Zergatik ote? Seguruna horretan ere biek dutela errua.

Emakumeak agintzeko balioko ote du? Eta gerrara joateko? Emakumeak zer ikasi eta zer ikusi du ba hori egiteko? Izan dira bai Ingalaterrako lehen ministroa adibidez, Margaret Thatcher, Malvinaseko gerran parte hartutakoa, eta Carmen Chacon Espainiko Defentsa ministroa izandakoa, baina... zer aldatu zuten ba?

Feminismoak ez nau ezer egitera bultzatzen, nola egingo dut ba errudunak nor diren ez ba dakit, ez dut egiten ez alde eta ez kontra.

Era guztietara, nire konklusioa hau da: nahi duten haina ez dutela emakumeak agintzen.

80 urteko AMONA BAT

Gizonen matxismo hori ez onartzea da feminismoa, pentsatzen genuen gure garaian bakarrik izaten zela hori, baina oraindik ere badago.

Gizonei ez dakit nondik datorkien emakumea zapaltzeko gogo hori, zeren batzuk txukun eta ondo badaude emakumea ondoan dagoelako da. Esaten dute bai, mutil zahar horiek nola bizi diren! baina jakin nahi nuke beraiek ere emakumerik gabe nola biziko liratekeen. Hala ere badira gizon jatorrak eta emakumearen pare jartzen saiatzen direnak.

Uste dut oraingo gazteak asko aldatzen ari direla, beste era batera dabilzala. Emakumeak ere asko aldatu dira.

Pertsonari ondo egiten badiozu, zuk ere ona jasoko duzu. Baina era guztietara, emakumeoi etxean egoten eta gizonari on egiten erakutsi ziguten. Gure garaian emakumeak emakumeekin eta gizonak gizonekin ibiltzen erakutsi ziguten, aparte. Niri hori ez zait ondo iruditzen, zeren ez genuen elkarrekin bizitzen ikasten, ez genuen elkar aberasten.

Ez dakit nondik datorren bikoteak elkarrekin ondo eraman ezin hori, gaur ondo eta bihar banandu behar hori, ez dut ulertzen, gainera umeak tartean daudenean ez jakitea haratago joaten! Ez dakit pertsoneri nondik datorkien ezin hase hori. Gustatuko litzaidake ondorengoei estabiltate gehiago uztea eta pertsona bezala hasetzen jakitea.

Gertatzen diren guzti horiek pena handia ematen dinate.

Niri gustatuko litzaidake hitz eginez egoerak bideratzea. Adibidez, bat haserrealdi beroan dagoen garaian, bestea ixildu, momentu hori pasa eta gero hitz egitea. Bide asko daude baretzeko: haserre den motiboa ikusi, batzutan egoten baitira, emakume denak ere ez dira onak eta. Bien aldetik ere maitasun falta handia dago guzti honetan. Maitatzea zer den ere jakin egin behar baita. Inportantea iruditzen zait gizona konturatzea nola ari den emakumea maitatzen, zeren zakarrean eta hankapean ibiltzea ez da maitatzea. Eta emakumeak gizona zergatik dabilen horrela ulertzea maitasuna da.



■ Martin Lizardi

ALKIZAtik Poloniako Wroclaw herrira

Ikasketetan aurrera egin ahala, eta goi-zikloaren amaiera gertu izanik, praktikak egitea ezinbestekoa da, baita nik aukeratutako arloan ere. Ustekabean jakinarazi ziguten niri eta nire beste bi ikaskideri aukeratuak izan ginela, hala nahi izanez gero, praktika horiek Euskal Herritik kanpo egiteko, Erasmus proiektuaren barnean. Birritan pentsatu gabe, eta etxeokokin hitz egin ondoren, berehala eman genuen baiezkua, era honetako aukerak gutxitan jartzen baitzaizkigu hain eskura bizitzan zehar. Etxean behintzat hori esan zidaten. Jakin izan genuen martxo aldera egiten direla praktika horiek, eta lehen unetik zain geunden noiz iritsiko zen hegazkina hartu, eta bolada batez, urrutira joateko garaia. Nirekin batera joatekoak ziren lagunak Goren eta Paul ziren. Goren Lazkaokoa da, eta Paul berriz, hernaniarra. Ikastetxean praktikak non egin erabakitzeo aukera desberdinak zeudela esan ziguten. Honekin eta harekin boladatxo batean hitz egin ondoren, Poloniara joatea erabaki genuen, Wroclaw izeneko hirira, hain zuzen ere. Hiri hau Donostiarekin batera Europako hiriburu kulturala izan zen iazko urtean. Gure hirian, Euskal Herriko zein Espainiar estatuko jende dezente zegoen gu bezala, eta oro har, Poloniako beste hirietan, euskaldun ugari, baita Alkiza inguruko herri batzuetako lauzpabost lagun.



Bertako zopa ogi baten barruan. Oso gozoa zegoen

Otsailaren 28an, Tolosako ihauteriak amaitzen ziren egun berean abiatu ginen haruntza. Gogoan dut iritsi ginen unea. Gaua zen, hotz egiten zuen guretzat, termometroak 0 gradu markatzen baitzuen. Bertakoentzat berriz, aurreko urteetan baino epelago omen zihoan negua, ohikoa baita zero azpitik hamabost gradu egitea neguko hilabeteetan. Halere, gure hiria Poloniako hegoaldean kokaturik egonik, gainerako lurraldeak baino epelagoa omen da. Imajinatu, beraz, nolakoak diren neguak Europako lurralde horretan. Lehen egunetan Euskal Herrian izaten dugun antzeko eguraldia topatu genuen. Hau da, zerua lainoz estalia, eta euria sarri-sarri. Hori bai, lehen esan bezala, hemen baino askoz ere hotzagoa. Udan berriz, esan ziguten normalean oso eguraldi ona egiten duela, eta neguan dutenarekiko, izugarri aldatzen dela.

OHITURA DESBERDINAK

Eguneroko bizitza egiten hasi ginenean sumatu genituen lehen desberdintasun handiak. Nabarmenena diruari zegokiona izan zen. Gurasoei entzuna diegu eurek lehen lrungo muga zeharkatzean, beste txanpon mota bat erabiltzen zutela, baina guk ez genekien orain arte zer zen hori, Berta ez da euroa erabiltzen, "zloty" izeneko txanpona baizik. Berehala hasi behar izan genuen etengabe



buruketak egiten jakiteko zenbat diru gastatzen ari ginen. Euro baten truke lau zloty ematen zizkiguten. Gogo onez jabetu ginen hasiera-hasieratik janari kontuak behintzat hemen baino dezente merkeagoak zirela, eta jakina etxetik kanpo afaltzea ere. Hori izan zen gehien gustatu zitzaiguna, lau eurotan ondo baino hobeto afaltzen baikenuen. Beraz, zertarako jardun etxean afaria prestatzen? Beste kontu batzuetan berriz, prezioak hemengoan antzekoak dira. Zerbeza batek adibidez, zazpi zloty balio zituen, eta tabako pakete batek hamasei. Taxiak, ordea, oso merkeak ziren.

Hizkuntzari dagokionez, berez, egonaldiaren helburu nagusietako bat ingelesez hitz egitea zen, baina egia esan, nahiz eta gazteek bai ezagutu hizkuntza, normalean ez zuten erabiltzen, eta polakoz hitz egiten zuten denek. Guk, jakina, ez genuen tutik ere ulertzen, oso desberdina baita, bai ingelesarekiko, gaztelaniarekiko, eta zer esanik ez euskararekiko. Berehala jabetu ginen bertakoek ez zeudela atzeritik etorritakoei esku bat botatzeko prest komunikazioa errazte aldera. Niri iruditu zitzaidan ez gintuz-

tela oso gustuko, baina tira, moldatu egin behar. Askotan, galderaren bat egiten genienean, ezer esan gabe joan egiten ziren, edo polakoz erantzuten ziguten, nonbait pentsatuz ulertzen geniela, baina ingelesez esateko eskatzen genienean, asko eta asko ezer esan gabe buelta eman eta alde egiten zuten. Honek zer pentsatua eman zigun Euskal Herrian guk euskaraz ez dakitenekin dugun jokabideaz. Zer gertatuko litzateke antzeko zerbaite egingo bagenu, gaztelaniaz edo beste hizkuntzaren baten norbaitek hitz egiten digun bakoitzean?

Autoren bat edo beste alokatu izan genuen noiz edo noiz, eta bolantean jarri orduko, berehala jabetu ginen hemen baino azkarrago, eta batez ere modu eroagoan gidatzen zutela. Hasieran pentsatu genuen gutxi batzuek soilik gidatzen zutela horrela, baina denbora pasa ahala jabetu ginen denek berdin gidatzen zutela. Momentu batzuetan benetan beldurtzera ere iritsi ginen.

Bertako janari tipikoa probatzeko aukera ere izan genuen. Pierrogia oso ezagunak ziren bertan, empanadi-



Auschwitz II-ren sarrera



len antzekoak dira eta barruan zuk nahi duzuna jar deza-kezu, eta pastaz eginiko masa batekin inguratzen duzu. Zopa asko jaten dute. Otordu guztietan lehenengo plater gisa, beti zopa hartzen dute. Bertan tipikoa zen gauza bat eta guri asko harritu gintuena, ogi borobil baten barruan zopa ateratzea izan zen.

4.500 METROTIK JAUZGAILUAN SALTO EGITEKO AUKERA

Prezioei dagokionez, oso deigarria egin zitzaigun zein merke gertatzen zen Polonian zehar bidaiatzea. Eta jakina, etxekoen baimenarekin aprobetxatzea erabaki genuen, praktiketako ordutegiak aukera ematen zigun bakoitzean. Esaterako, Wrocalwetik Cracoviara joan eta itzuli (800 kilometro) 12 euroen truke egin zitekeen. Varsoviara hegaz-

kinez bost edo sei euroen truk egiteko aukera ere bazen. Guk Cracovia, Varsovia eta Zakopane bisitatu genituen. Niri gehien gustatu zaidan lekua Zakopane izan da. Leku hura dena mendiz inguratuta dago eta neguan eskiatzeko leku aproposa da. Gu maiatzean joan ginen, baina oso leku polita da elurrik gabe ere. Dena den, guk elurra zapaltzeko aukera izan genuen, mendi altuetara ere joan baikin. Egun batean hain altu geunden, ezin izan genuela elurra zela-eta aurrerago egin. Erabat izoztuta zegoen laku batean ere izan ginen. Bidaietako batean Cracovia izeneko hirian izan ginen. Bertan, Erasmusen zebiltzan beste ezagun batzuen etxean izan ginen. Han gure hirian baino askoz euskaldun gehiagorekin topatu ginen, eta oso giro polita zegoen. Nik ikusitako hirien artean politena hauxe izan da, ikusten diren gauza gehienak bigarren mundu-gerra garaikoak dira.



4.500 metrotik jauzgailuan salto egiten.



Zakopaneko laku izoztuan lagunekin.



Polonian egonda, pentsatu genuen merezi zuela Auschwitzera bisita egitea, eta bertan izan ondoren, benetan joatea merezi izan zuela garbi dugu.

Gu bizi ginen lekutik, Berlin ez zegoen urrun, eta pixka bat pentsatu, eta txanponei erreparatu ondoren, joatea erabaki genuen. Oso hiri handia eta ikusgarria da, niri hain polita ez iruditu arren, Han izanda, Berlineko harresia eta Brandenburgoko atea ikusi genituen beste zenbait gauzen artean.

Baina izandako esperientzi guztietan, zalantzarik gabe niretzat aipagarriena, hegazkinez 4.500 metrora igo ondoren, bertako atea zabaldu eta jauzgailuan salto egitea izan zen. Ikaragarria, ziragarria, ahaztezina. Hemen ere egin omen daiteke, baina ez hango prezioetan. Hau irakurtzen ari zaretenok nonbait antzeko aukeraren bat izanez gero, ez egin atzera, aurrera baizik. Ez zarete damutuko.

Praktikak egitera joan ginen aitzakiarekin, oso esperientzia ona bizitzeko aukera izan dut eta aukera duen edonori joatea gomendatzen diot, errepika ezin den esperientzia baita.



Paul hernaniarrekin Berlingo harresian.



■ Xabier Artola Zubillaga

Egun luzea DFko metroan Kontakizuna

Abelardo goiz jaiki da oso, egunero bezala. Gosaltzeko, bezperako oilasko zatiekin betetako *chilaquile* batzuk, egunero bezala. Mutil koskorra berandu mugitu da, eta eskolara eraman du zuzenean; emango diote han zerbait jateko. Handik lanera abiatu da, eguneroko kamionetan: bidea luzea izanagatik, peso pare bat baino ez dizkiote kentzen. Metroko geltokira iritsi denerako, bederatzia jotako. Aitaren egin du lurpera sartzerako. Bost pesoren truke egun osoa emango ahal izango du barruan, lineaz aldatuta ere ez baitago berriz ordaindu beharrik. Umea gaixo duela eta botika erosi beharra duela harentzat, istorio hori aukeratu du gaurko.

Christian-ek pistola hartu du mahaiko tiraderatik –eskerak mahaia ez duen itoginak azpian harrapatzen, hezetasuna txarra da oso armentzat–; denborak dira muniziorik ez daukala, baina pistolak berdin egiten du bere lana gabe ere. Etxetik irteterakoan zainatu egin da, beti legez. Goizean kamionetaren batean saiatuko da, baina arratsalderako ez du zalantzarik: metroaren hirugarren lineako azken zatian ahalegindu behar du gaur, Coyoacán inguruan, duela hilabete poliki atera zitzaion.

Eliasek jai eskatua zuen gaurko; bart iritsi zitzaion mezua, ukatu ziotela esanez. Alabatxoari txertoa beste egun batean jarri beharko diote, Segursa-n lanean hasi denetik ez du ezertarako betarik. Auttoa hartu eta zentralera joan da; eliza guztien aurretik igarotzean aitaren egin du hirutan, hala erakutsi zioten berari. Zentralean, erantzi, arropak takillan gorde eta uniforme jantzi du; erriflea jaso eta kalera irten da. Coyoacán-eko Viveros / Derechos Humanos geltokia egokitu zaio egun osorako.

Arratsaldeko seiak hamar gutxi. Hirugarren lineako unitatea bete-beteta zihoan, ziztu bizian; baina, zerbaitegatik, geratu egin da, Viveros / Derechos Humanos-era iritsi aurretik. Abelardok ohiko erretolikari jarraitu dio, metformina premian daukan haurraren istorioak hunkituak zituen dagoeneko bidaiari batzuk. Christian zalantzan zegoen,

hura ez baitzen egokierarik onena, unitatea geldirik egonda; baina orduan ez bazen ez zuela honezkero aukerarik izango, eta ekitea erabaki du: *¡A quién ponga resistencia me lo quiebro! ¡Esto es un asalto!*

Geltokira iristear zeuden Christianek lanak amaitutzat eman dituen; izerdi patsetan zegoen, eskerrak berriro martxan jarri den tren puta hura! Gizajo haren sosak ere bilduak zituen, zer egingo zuen bestela. Pistola gerrian ezkutatu, eta nasara irten da ateak zabaldu orduko, beste inor baino lehen.

Eliasi abisua emana zioten ordurako –pasaiairen bat erne ibilia zen, nonbait, larrialdietako zenbakia markatzen–: *De un jalón, Elías, no la vayas a cagar. Va armado, a la chingada con él!* Ez zuen halako aholkurik behar, behar ez zuenez, lankideren bat baino gehiago zituen galduak lehen ere, azkar ez mugitzeagatik.

Unitatea geratu eta ateak ireki bezain laster ikusi du, korrika eta presaka irten behar hura ez zen parte onekoa: destatu eta tiro egin du birritan. Gizona zerraldo geratu da nasa ertzean, burua bagoiaren kontra zuela.

Eliasek pasaiariak irteten ikusi ditu berehala, eskuek dardard egiten zioten artean: batzuk lurrean zetzanari gainerratu zaizkio, zerbaiten bila bezala; beste batzuk, gainetik pasatu dira, ukitu ere gabe; pasaeran tu egin dionik ere izan dela iruditu zaio.



Marraskia: Txema Cabrera Azpiolea.

Atzo-atzokoak Alkizarron argazki zaharrak



Her. K.
liburuaren
azala
Interneten



Mariano Montero



Her. Karen deskarga-gunea, Konporta baserrian, Asteasun



Antonio Arabaolaza, Her. Karen antolatzailea



Istripu larria Konportan, 1947-09-12an, Joxe Etxarriren heriotza



Alkizan, 2009an, mahai-ingurua, herriko festetan: Ataungo Rezola aita-semeak, Joseba Arabaolaza, Pello Joxe Aranburu eta Jazinto Aranzabe.

■ Pello Joxe Aranburu Ugartemendia

Hernioko Kablea

Hernioko Kablea (Her.K.) Antonio Arabaolazak eratu zuen, 1945ean

Nire liburua idatzi nuenean, hatxerik gabe *Ernioko Kablea*, Euskaltzaindiaren aholkuz hatxerik gabe erabili nuen, gezotik, ordea, gauzak aldatu egin dira.

Garai hartan gure aita, Mateo Aranburu, Alkizako alkate zelarik, Antonioren esperientzia baliatu, bere izenean el-karte bat sortu eta izen hau ipini zioten: *Arabaolaza y compañía, sociedad limitada*. Gai honi buruzko saia-kerak, 2013ko nire liburu bat, zeina Interneten ageri dena ikus daiteke sarrera honi esker: *Ernioko Kablearen saia-kerak ... Aipatu liburuxkak baditu 100 orrialde*.

Arabaolazak ideiatu, Andoainen kable – planoak gau-zatu, materiala (hogei bat kilometroko kablea), lehenik Na-farroatik Plazaola edo Leitzarango Tren-txikian eta ja-rraian kamioiez Asteasuko Konporta baserrira garraiatu zuten. Handik idiek banatu zituzten kable - carreteak Asteasu, Larraul eta Alkizara. Ni orduan Alkizako eskolan nenbilen eta gogoratzen naiz “carrete” horiekin, batzuk hutsik,

jolasean Martitegin ibili nintzela. Sasoi hartan guk, eskola-umeok, Maititegi baserrian bazkaltzen genuen, Urruzolara joan-etorrian ez ibiltze arren, ospelean gora eta behera.

Konporta baserritik badakit Larraulgo Larrunbide-etxe-berri baserrira eta Alkizako Martitegira banatu, eraman zi-tuztela “kable – carreteak”, Larraulgo kontua Antselmo Larrartek esan zidan eta Alkizakoa, berriz, neuk ikusi eta esan berria dut. Beste alde batetik, kablearekiko nire haurtzaroko lehen oroitzapena dut gorderik buruan: *Olaa errotako ospelean sei idi – pare puntakotan, itzainak ma-kakorroka, zama – kable lodia zabaltzen, aldapan gora*. Estanpa hori begien aurrean daukat, gaur ere.

Herniotik kable bidez su egurra jaisten zen Asteasuko Konporta baserrira, bost bat kilometrotan. Beheko irudian ageri denez, kableak bi kable mota zituen: kable lodia, 22 m/m-koa eta 15 m/m-koa.

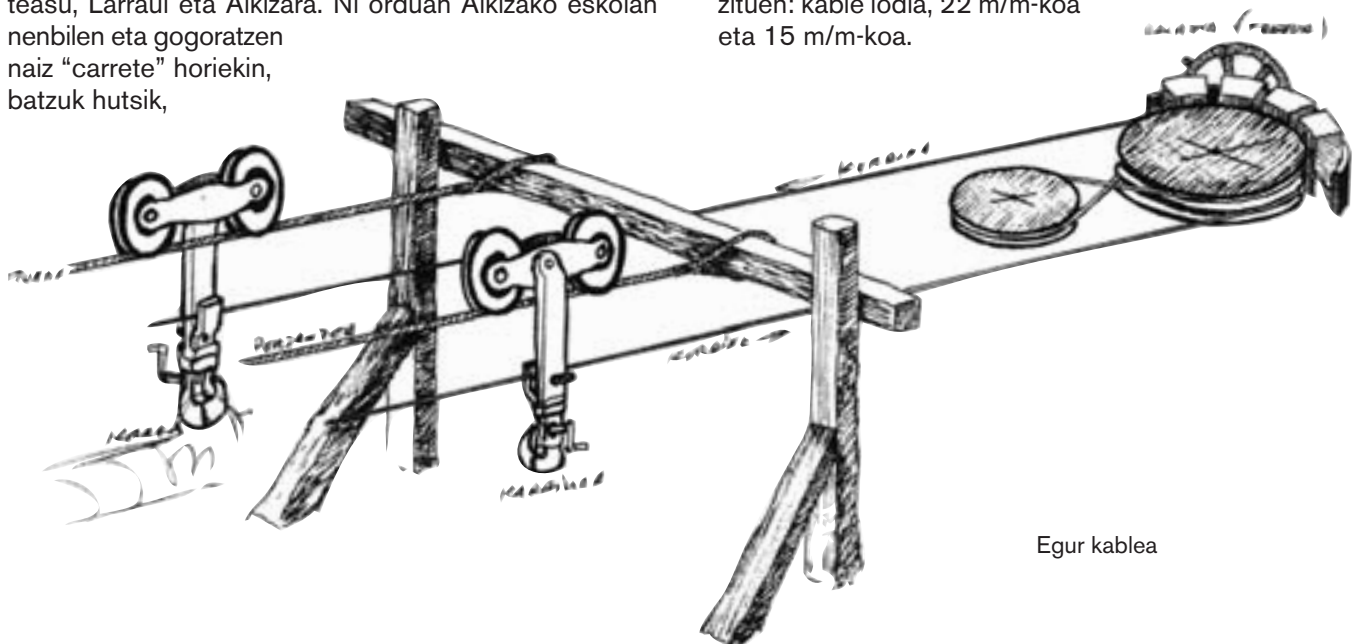

Egur kablea



Kable lodia, eskumakoa, finkoa, bi muturretan (Hernion eta Konportan) ondo lotua zegoen lurrari, 28.000 kiloko pisuari eutsi behar baitzion, hau da, ibilbide osoko 28 bat tonako egur-sorten karga jasateko modukoa. Egur-sorta bakoitzak mila bat kilo pisatzen zuen. Kable mehea, berriz, ezkerrekoa ere finkoa zen, baina han karga arina igotzen zen: txirrikak, idientzat lastoa eta baso-mutilentzat jan-edariak. Irudian ageri den, beheko kableak, traktore izenekoak lotzen zituen 28 egur-sortak eta balazta sistema konplexua asmatu zuen A. Arabaolazak. Grabitateari esker funtzionatzen zuen Her.K.ak, karga-gunea 700 metroan izaki, Etxabeko Basaunditik Konporta baserrira, 100 bat metrora jaisiten baitziren egur-sortak.

Goiko irudian ikusi duzueenez, balaztaren bi bolanteak ezberdinak ziren, handiak zentro tinkoa zuen bezala, txikia mugikorra zen. Zenbat eta gehiago bi bolanteak elkarrengana hurbildu, orduan eta gehiago balaztatzen zuen kablearen erritmoa. Une batean kablea gelditzeraino iritsi zitekeen, orduan, bai karga eta bai deskarga gauzatu zituzten, telefonoz bi muturrak komunikaturik zeudena, Hernio eta Konporta.

Her.K.ak hiru gune bazituen: lehena Hernion zegoen, bigarren ibilbideak hiru herri zeharkatzen zituen eta hirugarrena Asteasuko Konporta gunean zegoen.

Lehenengo ardura gure aitak eraman zuen. Alkizako baserritar eta parrokiarekin hitzarmenak egin zituen, hitzarmen – kopurua ehun eta berrogeita hamar bat mila pezetatara iritsi zen; baso-mutilak eta itzainak antolatuta zituen; baso-mutilek zuhaitzak bota eta itzainek Etxabeko karga-gunera su-egurra garraiatzen zuten, bertan, Her.K.an egur-sortak zintzilikatuz, baso-mutilek. Etxarri-Aranaz-eko baso-mutilak ziren, Jasintoren hitzetan, zezena bezalakoak. Trontzaz bota zituzten baso guztiak, Jasinto berak zorrotzen zizkien trontzak. Jasinto Irazu, Asteasuko Atxaga idazle ospetsuaren aitak eta beste bi bazkidek errentan hartu zuten Her.K.a, 1948an. Bada Oilategitik 2006. aldizkarian, J.I. Gabirondo eta B. Sorarrain-ek idatzitako artikulu bat, non Jasinto elkarrizketatu genuen, denon artean.

Her.K.aren ibilbidea edo bigarren gunea bost bat kilometrokoa zela esana dut, behin eta berriz. Bixente Eskisabel ataundarrak kable lodi eta mehearen lokerak egin bide zituen. A. Arabaolazak B. Eskisabeli erosi zion kablea eta bere lokerengatik 147.360 pezeta jaso zituen, badirudi garai hartan ataundarrak kablearen monopolio antzeko zerbait gozatu zuela.

Hirugarren gunearen ardura guztia A. Arabaolazari zegokion, hau da, Konportako deskarga-gunea. Han, aipatu Jasintok zerrategian egin zituen batez ere su-egurra eta beste motatako oholak. Handik Antoniok erruz saldu zuen su-egurra Donostiako okindegietara. Zortzi okindegien, pezeta eta kilotan salmenta handienen berri soilik emango dut jarraian:

Jaime Puig okinaren ondorengoak	1.149.035 kilo	150.385 pezeta
La estrella	353.300 “	68.809 “
Migel Arizaga	183.640 “	36.110 “
Inazio Goenaga	133.990 “	28.118 “
Migel Galparsoro	103.600 “	20.760 “
Senperena	86.680 “	17.716 “
Muxika	84.601 “	17.023 “
Antonio Egiguren	65.940 “	12.365 “

Her.K.ko istripuak asko izan ziren, bi oso larriak, ordea: Joxe Etxarri langilearena eta Mateo Aranburu, gure aita-rena. Asteasuko Don Kasto medikuaren fakturei esker badakigu artatu zituela langile batzuk. Baina, istripu larrien artean nagusiki bi aipatu nituen liburuan: Hernioko basoan pago enborrak azpian gure aita harrapatu eta saihests hezurak txikitu zizkion. Angariletan jatsi zuten menditik Leteberriko atarira, han atsedean laburra hartu, Konportara eraman eta handik Kastilla taxiak garraiatu zuen Donostiako San Inazio eri-etxera. Ondorioz urea sortu zitzaion eta 1947an hil zen.

Bigarren istripu larria, berriz, Konportan, urte berean gertatu zen. Hiru pago-buru dinamitaz kargatu omen zituzten, bi lehertu ziren, hirugarrena ez, ordea. Joseba Arabaolazaren ahotan, denbora zuhur bat igaro ondoren, agidanez ez nahikoa, pentsatuz metxa ez zela sutu, Jose Etxarri babes lekutik irten eta hirugarren pago-burura inguratzean, aurpegi aurre-aurrean buru osoa eztrandak eraman zion, 1947ko irailaren 12an.

Aipatu liburua lau eranskinekin amaitu nuen, aurrez ebaluaketa laburra eginik. Her.K.a enpresa konplexua, iluna eta ausartzat jo nuen: *Arabaolaza y compañía, s.l.* Arabaolaza aita-emeak, Mateo Aranburu eta Juan de la Kruz Eizagirre, lau bazkideek ausardia behar izan zuten hainbeste buru-hauste, neke, lan eta zoritxar nozitzeko, gainera, azken batean zor batzuk egiteko. Alkiza herriari eta alkizarrei mesede handiak eman zizkien Her.K.ak.



■ Jose Mari Aranzabe

Testamentua

Oraingoan Joan Bautista, Alkizako Parrokiako Erretorea, bere animaren alde egindako testamentuaren berri emango dizuet. Mila zortzirehun eta berrogeita bosteko otsailaren hogeian testamentua egin zuen modu honetan:

“Jaungoiko Guztiz Ahaltuaren izenean, Amen”.

Ni Joan Bautista Legarra apaiz-erretorea Alkizako herriko parroki-elizakoa, Jaungoikoaren Probidentziarengatik gaixo aurkiturik, baina nire juizio, memoria eta ulermen kabal eta osoarekin sinistu eta aitortuz, sendotasunarekin sinistu eta aitortzen dudana bezala, goi misterioan Hirutasun Santuarenean, Aita, Semea eta Espiritu Santua hiru pertsona ezberdinak direnak baina Jaungoiko bakar bat, egitazkoa, eta beste misterio eta sakramentu guztietan sinistu eta aitortzen dituen gure Ama Eliza Santu Katoliko, Apostolikoa eta Erromatarrak,

bere egitazko fede eta sinismenean bizi izan naizena, bizi naizena, eta protestatzen dudana bizi eta hiltzea, kristau katoliko eta lehial, heriotzaren beldur naizena, natural eta prezioa dena gizaki guztientzat, eta bere ordua ezjakina, prestatuta egoteko dispozizio testamentariarekin etortzen denerako, ez edukitzeko ordu horretan kuidado tenporalen batuzten ez didana espero dudana nire pekatu guztien barkamena eskatzea gure Jaungoikoari. Eman, egin eta agintzen dut nire testamentua ondorengo moduan:



Perurena bere baserria eta jaiotetxea



- 1.- Lehenengoa: Nire anima enkomendatzen diot Jaungoiko Gure Jaunari, ezerezetik hasi zuelako, eta gorputza lurrez osatuta dagoenez, lurrarentzako, eta hilotza denean agintzen dut lurperatzeko herri honetako kanpo santuan, eginaz hileta elizkizunak herriko parroki-elizan eta nire jaiotetxea den Perurena baserriko hilobian. Elizkizunak, ohitura denez, Ernioeako korriedoko anaitasunak egin behar ditu. Elizkizunetara joaten diren seglarreri nahi dut eta nire borondatea da nire ondasunetatik bazkari dezenteak ematea, ordainduz bere kostoa nire testamentarioak.
- 2.- Ematen dut behin Leku Santuen kontserbaziorako eta legezko beste aginduetarako, launa erreal beiloiezkoak bakoitzarentzat. Limosna honekin apartatzen ditut guztiak, nire ondasunetatik nahi izan ditzazketen eskubide eta akzioetatik.
- 3.- Deklaratzen dut legezko seme izanda, hilak diren Pedro Antonio Legarra, herri honetako naturala izan zena, eta Joana Maria Rosa Lertxundi, Larraulgo lekukoa, herri honetako bezinoak izan zirenak, ez daukabela oinordekorik.
- 4.- Nire etxe propioa edukita, eta eraiki berria, Don Juanena izenekoa, herri honetako plazan kokatua, nahi dut eta nire borondatea da sarrerako zorua, gela, kaballeriza eta bigarren solairua, lehenengo letretako maisua bizi dena, eta hirugarrena ere bai, bere graneroarekin betirako izandaitezela aipatu maisuarentzat eta bere ondorengorentzat magisteritzako ejerzizioan, baldintzarekin obligazioa edukiko duela uzteko nahiko leku nesken maiestrentzako letxoi bat hazitzeko. Honi aplikatzen diot bizi den lehenengo solairua beretzat, nesken hezkuntzarekin jarraitu ahal duen bitartean, eta bere ondorengoei betirako.



Don Juanena, bere etxe eta bizitokia



- 5.- Desioa edukita baratza bat egiteko, nahi dudana eta nire borondatea dena bi herenak mutilen maisuarentzat izatea, eta beste herena nesken maistrarentzat. Nik neroni ateratzen banaiz gaixotasunetik itxiraziko dudana "a cal y canto". Hasita mугan daukan sail batetik nire iloba Ignacio Antonio Perurenakoak jarraituz destinatutako lurreen permuta baten bidez Alkizaleteko jabearekin egindakoa, eta muturrean bukatuz pareten itxitura. Jaungoikoak eramaten banau mundo honetatik itxitura hau egin baino leheneago nire borondatea egin dezatela testamentarioek nire ondasunetatik ordainduz.
- 6.- Saiatuz uztea memorial bat nik sinatua izango dena edo nire testamentarioetako batek, deklaratu dudana hainbat gauz, nire kreditu eta agindu batzuk, edo donazio txikiak nahi dut eta nire borondatea da elkartuz memoriala nire testamentu honi, eduki dezala berak adina indar eta balio.
- 7.- Betetzeko testamentu honek daramakiena, eta idatzita uztea pentsatzen dudana memoriala, nire albazea testamentarioak izendatzen ditut Francisco Maria Legarra, herri honetako Parrokiako apaiz benefiziatua, Ignacio Antonio Legarra, nire jaiotetxeko jabea, Juan Domingo Legarra, Francisco Antonio Alkizalete, eta Juan Ignacio Aranburu, herri honetako bezinoak. "Insolidum" ematen diet horietako bakoitzari ahalorde zabalak nire heriotzaren ondoren, nire ondasunen jabe egin, eta saltzeko efektibo eta beharrezkoenak esleipen publikoan, edo bestela ateratakoarekin kunplitu eta ordaindu dezaten guztia, hartuz behar duten denbora, nahiz eta legeko urtea pasata egon.
- 8.- Bete eta ordaindu ondoren guztia, geratzen dena nere ondasun "muebles y raíces", eskubide eta akzio egondakoak edo egon litezkeenak ezarri eta izendatzen det nire oinordeko unibertsal bakartzat nire anima. Bere

alde eta nire anai Jose Antonio Legarra, eta bere emazte Maria Ignacia Alkizalete Zabala, nire guraso eta aitonen alde, esan eta ospatu daitezela meza erreztatuak beiloiezko sei errealekoak bakoitza, nire ondasunen kopurua bukatu arte.

Oraingo honengatik errebokatu eta deusestatzen ditut testamentu eta beste disposizio guztiak, lehenago formalizatu ditudanak idatziz, hitzez edo beste moduren batean inork balio ez dezan, eta ez dezan fede judicial edo estrajudicialki, testamentu hau ezik. Nik nahi eta agintzen dudana, estimatu eta edukia izan dadila, nire nahitako azkeneko borondatez legeak agintzen duen bide eta modu egokienean.

Horren testigantza ematen dut bere Majestatearen eskribau errearen aurrean behin behinean enkargatua Asteasuko herriko numeriako, Alkizakoa erantsia daukana, eta Iruñeako Apezpikutzako eliz notarioa. Alkizako herrian, mila zortziren eta berrogeita bosteko otsailaren hogeian erregutu eta deituta testigu zirenen aurrean, Joan Antonio, Juan Ignacio eta Jose Joaquin Garmendia, bezindade honetakoak.

Emaile jaunak, fede ematen dudana ezagutzen dudala, ez zuen sinatu bere gaixotasunak ezinduta zegoelako. Bere erreguz, testiguetako bik sinatu zuten, eta guztiaren fede emanaz, eta aurkituta osorik eta kabal bere juzizio, memori eta ulermen naturalean, nik sinatu nuen jakinaraziz testamentu hau Asteasuko numerian protokolizatu izango zela.

Juan Antonio Garmendia eta Juan Ignazio Garmendia.
Nire aurrean, Jose Ramon Zabaleta

Beste batean xehatasun gehiago emango dizkizuet honi buruz.



Denbora-pasa

Aurten eskola berritu behar duten notziarekin bat eginez, bertako irakasle, irakasle-ohien omenez hizki zopa beraiekin gogoratuta egingo dugu.

E	S	D	F	F	T	G	B	N	N	P	O
Y	D	I	J.	G	S	Z	B	Y	U	I	O
E	O	U	K.	H	A	D	N	H	H	K	J
I	X	I	A	R	I	R	U	L	E	G	I
D	A	U	L	R	G	F	D	S	S	L	M
E	B	J	D	L	D	I	O	G	A	I	E
R	I	M	U	M	P	O	P	H	S	E	R
A	E	N	N	K	O	Y	T	J	F	R	T
M	R	B	T	N	I	G	N	O		N	X
O	A	G	Z	H	H	M	B	X	R	I	E
N	G	T	I	U	U	A	V	Z	S	M	L
D	I	H	N	Y	B	Z	Ñ	H	A	E	O
A	R	F	E	T	G	X	O	M	E	N	P
R	R	A	E	E	T	S	I	K	R	D	E
A	E	E	D	R	R	E	O	L	R	I	Z
I	O	L	G	A	V	I	L	L	A	A	I
N	L	K	S	A	F	D	U	R	E	T	U

Hizki zopako izenak:

XABIER EGIRRE
EIDER AMONDARAIN
LIERNI MENDIA
EDUARDO TORMO
J.K. ALDUNTZIN
OLGA VILLA
MERTXE LOPEZ
IXIAR IRULEGI

Ondoren dagoen bertso hau, Manu Urruzolak sortu eta Onintzak abestukoa da (eskolako web. orrian dago) .

Hutsuneak osatzera gonbidatzen zaituztet.

LAROGITABOST URTETIK GORA,

NAIZ IZAN ZAHAR

EGUNEZ EGUN, URTERIK URTE

HAZTEN DOA DENON.....

ESKOLA TTIKI, HERRI TTIKIA,

BAINA GIROA

TTIKITASUNAK EMATEN DIGU

HANDI IZATEKO.....

(GAIA, USAIA, ALAIA, NAHIA)

Ondo pasa!



■ Enrike Larrarte Arregi

Ardoaren ibilbidea



Alkizara zihoan errepidean "ardoaren ibilbidea" egiten omen zen garai batean. Hala dio *La otra Gupúzcoa* liburuan Linazasorok. Liburua orain dela berrogeita hamar bat urte argitara eman zuen Iñaki Linazasorok. Udalek zenbait produkturen arbitrioak eta zergak kobratzen zituzten garaikoak dira kontu hauek.

"Nola da posible" komentatzen omen zuen beste herrietako jendeak. Nola da posible hain herri txiki batean hainbeste ardo edatea. Ezinezkoa da!

Ezinezkoa zen, bai, Alkizan hainbeste ardo edatea, baina egia da ardoz gainezka betetako kamioi-zisternak Alkizako bidea hartzen zutela. Herrian ez omen zegoen alondegirik baina, hala ere, herrira zetozen kamioiak. Fama txarra hartzen hasi ziren alkizarrak.

Kleopatra asto-esnetan bainatzen zen modura, Alkizakoak ardotan bainatzen ote ziren ba?

Ez. Gauza askoz ere sinpleagoa da. Garai hartan alkatea zen Etxabeko Rufinori bururatu omen zitzaion negozioa. Konturatu zen ongi letorkiokeela xentimorik gabe zegoen herri-kutxari diru pixka bat herriko beharretarako, eta ardoaren negozioa jarri zuen martxan Iruretagoiena alkate-jauanak, arbitrioak eta zergak kobratuz. (Pentsatzen dut beste herrietakoek han ordaindu beharko zituztela zergak. Honela ulertzen dut nik Linazasororen idatzia). Bulego ofizialetan ate-joka ibili ondoren, honi berak bildutako perretxiko batzuk eman, onddo batzuk beste horri eta udaberriko zizak hari, iaioa omen zen subentzioak lortzen. Hala egin omen ziren herrira doazen bi errepideak, frontoi estalia, eskolak, urak ekarri...

Hau da Linazasorok dioena. Ez ditut gauzak oso ongi ulertzen. Esate baterako: herrira zihoazen bi errepideak Rufinori esker egin baziren, nondik igotzen ziren kamioi-zisternak?

Dena den, ardoarekin hasi garenez, honekin zerikusia duten zenbait gauza kontatuko ditut, irakurriak, eta bada bitxikeriarik.

Honela dio Aita Larramendi famatuak 1754. urte inguruan. Garai batean Gipuzkoan, gaur dauden hazienda berak egonda, jendeak nahiko diru zuen etxeak eta etxe-baz-

terrak txukun mantentzeko eta seme-alabei edukazio on bat emateko, unibertsitate ere bidaliz; gaurko egunez, berriz, gutxi ikusiko dituzu unibertsitatean gurasoen kontura bizi direnak. Zer dela eta aldaketa hau? Lehen familiak gutxiarekin konformatzen ziren, janzkeran ez ziren modaren jarraitzaileak. Seme-alabak txorakeriarik gabe azten zituzten, Gaur, ordea, ezerekin ez dira konformatzen, dena gutxi da seme-alabentzat: moko-goxo azten dituzte, printze txikiak balira. Eta horrela nola ez dira ba familiak zorpetuko!. Eta zorpetze honetan ardoak ere badu kulpaa, dio Larramendik: sagardoa utzi eta ardoa edatearen ohi-tura sartu zaigu. Eta badirudi ohitura hau Goierri aldetik etorri dela.

Gipuzkoaren erdiak baino gehiagok, hasi Goiheretik eta Arabaraino, nahiko sagardo (hau zen ohiko edaria) ematen zuten sagastiak, orain, ereiteko lurak bihurtu dituzte. Inguru hauetan hain ospetsua den Antonio Idiakez zaldunari entzun nion, bera mutil koskorra zenean, Azkoitia osoan ez zuela ezagutu ardo taberna bat ere, ardoa nahi zuenak herriz-herri ibiltzen zirenei erosten ziela. Joan zaitenez orain! Lau edo bost taberna ez dituen herririk ez duzu ikusiko, klase guztietako ardoak saltzen dituzte gainera, bai nafarrak, bai Errioxakoak. Aukera hori ez balego





gaizki ibiliko lirateke alkate batzuk. Sagardoa galtzen joan da ardoaren mesedetan, Gipuzkoa da ardogile nafarren saltokia, Bizkaia den bezala errioxarrena; eta Berrrian, Tolosatik Irunera tartean sagardoa falta ez den arren, hemen ere, Goierrikoengandik ikasita, erruz sartu da ardoa edatearen joera, nahiz eta biak edaten diren oraindik: sagardoa eta ardoa.

Ardoa bost, zazpi, hamar... aldiz gehiago ordaintzen da sagardoa baino. Kalitatearen arabera doa gauza; dirudunen artean ardoa gauza garestienetakoa eta beharrezkoena bihurtu da. Ezagutu ditut zaldun kuriosoak, kalkuluak egin dituztenak eta kontu hau atera: alde batetik, Bizkaiko eta Gipuzkoako burdinolan zenbat ekoizten den begiratu dute, zenbat saltzen den eta Probintzi hauetatik zenbat burdin ateratzen den kanpora, eta hauek denak baturik eta burdinari prezio normal bat emanez zenbat diru ateratzen den; eta bestetik, zenbat ardo sartzten den kanpotik ekarrita Probintzi hauetan. Eta kalkuluak egin ondoren konklusio honetara iritsi dira: burdinetan irabazten dena, ardotan gastatzen dugula, gutxi gorabehera. Ikaragarria! Gure lurrek ardorik ematen ez dutenez, ardoa ordaintzeko diru hori Gipuzkoatik kanpo ateratzen da. Kanpora ateratzen den diru horren erdia bertan geratuko balitz, Gipuzkoa aberatsagoa izango litzateke, eta bertako familiek nahikoa izango lukete txukun bizitzeko eta seme-alabak ikastetxe eta unibertsitatera bidaltzeko.

Ikusia dago ardoak, mozkortzeaz gainera, beste ondoezak ere badakarzkiela. Baina ardoa ez da kaltegarria izan gipuzkoarrantzat edo bizkaitarrentzat bakarrik, Errioxan bertan ere arazoak sortu omen ditu.

Felix Maria Samaniego arabarra ezaguna da Espainiako literaturan alegiak kontatzen zituelako. Peñafloardako kondea, Javier Maria Munibe, osaba zuen, eta 1771.ean, osabaren eskaera bati erantzunez, gutun hau bidali zion kondeari. Munibek laborantza nola ikusten zuen Errioxa aldean jakin nahi zuen. Munibe eta "Azkoitiko zalduntxoak" kezkatuta zeuden baserriek ematen zutenarekin. Eskutitzean ardoak Guardian zer arazo sortu dituen azaltzen digu Samaniegok. Honela dio:

- 1) Larreak kenduz joan dira mahastiak sartzeko, ondorioz, abeltzaintza gutxitu egin da; ia ez da ganadurik geratzen baserrian beharrezkoak diren lanetarako.
- 2) Ondorioz, simaurra ere falta da eta soro eta baratzak ongarririk gabe ia ez dute ezer ematen.
- 3) Hori dela-eta, baserritarrek, basoari lurra kenduz, lur berriak lantzen hasi dira, eta honek egur eta ikatz falta ekarri du; gero, lur berri hauek agortzen joan diren hei-

nean utzi behar izan dituzte, eta otalur eta lugorriak gehitu egin dira.

- 4) Mahastiek eskulan handia eskatzen dutenez, eta bertan nahiko jende ez dagoenez, kanpotik ekarri behar izan dituzte jornalariak. Guardian bakarrik berrehun ta berrogeita hamar kanpotar behar dira lanerako, eta jornaletan eta mantenduan (hainbestekoentzako jakiak ere kanpotik ekarri behar dira) gastatzen denarekin laster dugu herria bera zorretan.
- 5) Mahasti lanak urte guztirako ez direnez, gainera, hango lanak bukatzen direnean, laborariak eta jornalekoak kanpora atera beharrean suertatzen dira familiak utziz edo, bestela, alferkeriari ematen diote.
- 6) Mahastiek arreta handia eskatzen dute, baina, handiegia badira, ezin behar bezala zaindu; gehiegikeriak gastu handiak dakartza eta, azkenean, galerak. Guardian bertan ikusten da hau. Ardogile asko aberastu egingo litzateke mahasti txikiagoekin konformatuko balitz, baina...
- 7) eta azkenik: lur guztiak ardoari eskaintzeak ez du gauza onik ekartzen. Saltzeko zailtasunak sortu dira, gehiegi dagoelako eta, azkenean, prezioak ere behera egiten dute. Baina langileen jornalak ez dira jaisten, kanpotik ekarri behar diren jakiak ez baitira jaisten.





■ Juan Bautista Aranzabe Balciscueta “Mate”

Xake-Jokoa

Oso zaila da kultur- eta kirol-jarduera hau azaltzea aitortu gabe J. L. Herrerosek, J. A. Insaustik, E. Pinedak, lerro hauen idazle Juan Bautista Aranzabek eta beste tolosar xake zale askok Tolosan egindako lan desinteresatua; aurreneko hiruek 1950-1970 urteen artean, eta Juan Bautistak 1972 eta 1992 artean, batik bat. Xakeren munduaren barruan ezin da ukatu Tolosa salbuespen bat izan dela gure erki-degoan; horren erakusgarri dira Kultur Etxean izandako ekitaldiak: Kultur Etxea, hain zuzen ere, Kadete mailako Xakearen Munduko Txapelketaurrekoarekin inauguratu zen, eta gero beste bost Munduko Txapelketaurreko gehiago izan ziren bertan, Estatu espainiarrean izandako aurrenak. Gainera, urte bakoitzeko Txapelarena zuzenean sailkatu zen Munduko Txapelketarako, kategoriatan horretan. Tolosan ere jokatu ziren partida azkarren aurreneko sei Euskadiko Txapelketak, Beotibar frontoian, hain zuzen ere.

Beste gauza garrantzitsu bat da Tolosatik, 1978tik 1992ra bitartean, Nazioarteko xake-jokalaririk onenak pasa zirela, esate baterako, Arturo Pomar ospetsua (+), Antonio Medina, Jan Eslón (+), Tamas Georgadze (Gure herrira jokatzera etorritako lehen Errusiako Maisu Handia), Chelu Fernández, Mario Gomez, Felix Izeta, Francisco Gallego, Francisco Vallejo, Manuel Comas, De la Riva, Fernandes, Trois, Magem, Zenon Franco, eta beste Xake Maisu asko eta asko. Gure herrian ere egin ziren Problemalarien lehen Txapelketak, eta klub frantziarren aurkako neurketak, esaterako, Pau, Mimizan, Hossegor, Biarritz, Baiona, e.a.

Eta Haur mailako txapelketa batzuk eta, baita ere, Gipuzkoako Txapelketak maila guztietan, hori bai, beti Udalak utzitako lokaletan: etxebizitza bat Plaza Zaharrean, beste bat Sindicatos-en, Cafe de la Amistad-en CITen, eta beste asko eta asko, betiere lokal propiorik lortu gabe. Baina segi dezagun Tolosako ekitaldiekin. Iñaki Linazasoro jauna (+) alkate zela, tolosarren gozamenerako inauguratu zen, Haur Parkean, Estatu Espainoleko lehen Xake publikoa, Zarauzko Elola altzarigileak egindako egurrezko piezak zituela. Gaur egun Xake hori galdua dago, baina pie-

zek, Afrikako egur oso zail eta gogor batez eginak, hor nonbait segituko dute (nik, ordea, ez dakit non). Gogoan dauzkagu, baita ere, (ez baikara inoiz ere neska-mutilekin ahazten) CITek 25 urte baino gehiagoz antolatutako Eskola Olinpiada haiek, non Tolosako ikastetxe gehienek hartzen zuten parte; edo Udal Liburutegian egiten ziren Haur Ikastaro haiek... Beste ekitaldi garrantzitsu batzuk izan ziren sanjoanetako taldekako Nazioarteko Torneoak, Tolosako Kasinoan jokatzeko zirenak.

Torneo horietan Espainia, Frantzia, Portugal, Burgos, Euskal Herri eta beste toki askotako talderik onenek hartzen zuten parte, eta bukaeran garaiko Xake maisu handi onenen aurkako aldebereko partidak izaten ziren. Ez gaude ahaztuta Tolosako Plaza Zaharrean izandako Xake Biziko bi antzezpen, antzezleak antzinako jantziak zituztela. Oso ikusgarria izan zen, baita oso garestia ere, eta Elgoibar eta Gipuzkoako beste herri batzuetara ere eramaten zen.

Tolosako xakearen beste alderdi bat da Gipuzkoako Federazioaren egoitza 1978-1992 aldian egon zela, hain zuzen ere, lerro hauek sinatzen dituenaren etxean eta bil-



tegian. Greziako Salonikako Olinpiadaz geroztik (1988) nazioarteko Xake-epaile naiz (lehen euskalduna Euskadin). Epaile gisa eta antolatzaile gisa izan dudana jardueraren barruan hauek daude: 13 Donostia Hiria Nazioarteko Xake Txapelketa; 1983 urtea ezkerreko Donostiara ekartzea Anatoly Karpov eta Gari Kasparov Munduko txapeldunak, biak Sovietar Batasunekoak; epaile lanak egitea Espainiako eta Euskal Herriko hiri askotan, nola baitira, Miranda de Ebro (18 urte), Zaragoza, Gasteiz (500. urteurrena), San Sebastián de los Reyes, Pontevedra, Cambados, Vilagarcia de Arousa (32 urte Galizian), e.a., baita Euskal Autonomia Erkidegoko ia herri eta hiribildu guztietan ere. Gipuzkoako Txapelduna ere izan naiz, erretiratu-mailan, 2010 eta 2011 urteetan, eta Txapeldunordea 2012an. 1978-1992 bitarteko denboraldi honen

barruan argitaratu zen xakean ikasteko euskarazko lehen kartilla, Eusko Jaurlaritzak eta Gipuzkoako Foru Aldundiak babestua, baita Xake izeneko euskarazko lehen liburua, Ion Esturok eta Maximo Aierbek Soriako espetxean zeudela idatzia.

Beste ekitaldi garrantzitsu bat ere egin zen Tolosako Casinorenean, Ekain Aranzabek zuzendutako Xake konputagailu batek jokatu baitzuen eliteko sei euskal jokalarien kontra. Jokalariek irabazi zuten (3,5 – 2,5).

Juan Bautista Aranzaberi esker, Xakeak badu letra eta musika: musika Carlos Garciak (+) konposatu zuen eta letra Estanis Urruzola "Uxola"-k. Biak eransten dizkiogu geure testu honi.



Beste bitxikeria bat da Santa Teresa Jesu-sena dela xakelarien zaindaria (urriaren 15ean da haren festa).

Tira, honaino, oso laburtuta, Tolosako xakearen jardueretako batzuk aipatu ditugu. Orain, ordea, hasi nahi dugu azaltzen zer den xakea. Batzuek diote Kultura-Kirola-Aisia dela, baliteke... baina egia dena da ekialdeko herrialdeetan derrigorrezko ikasgaia dela eskolatan. Espainian gauza bera egiten saiatu ziren baina ez da, oraingoz, akordio batera iritsi. Esan beharra daukagu xakea oso merkea dela, nahikoa da taula bat, joko bat eta mahai bat xakean jokatzeko. Taulak 64 lauki ditu, 32 zuri eta beste hainbeste beltz, eta jokoak 32 pieza, zeinak diren, 16 peoi, 2 gaztelu, 2 zaldun edo zaldi, 2 alfil edo gudari, dama 1 eta errege 1 bando bakoi-tzeko.

Erabiltzen den estrategia da nola lortu guda bat irabaztea konbinazio batzuen bitartez, lehendik ezarritako denboran.

Badago oso galdera sotil bat, askok beren buruari egiten diotena: Ze edaderekin hasi behar da xake jokalaria on bat izatera iristeko? Alde horretatik adibide ikusgarri bat daukagu: Polgar ahizpak (Hungaria). Beren gurasoek nahi ez zutelako ez ziren inoiz eskolara joan, eta iritsi ziren munduko txapeldunak izatera emakumezkoen mailan, eta munduko jokalaria gizonezko onenen aurka jokatzera. Badakizkitez 7 hizkuntza eta goi-mailako ikasketa-maila daukate. Laburbilduta, ez dago edade jakin bat hasteko, baina guk beti gomentatzen dugu 6 edo 7 urterekin hastea, zeren, adituek diotenez, horrek zenbait abantaila baitakartza berekin, kontzentrazioa ikasketetan, e.a. Gaur egun xakearekin zerikusi handia daukate konputagailu edo ordenagailuek. Horiek lortu dute gizakia baina gehiago izatea, zeren kontuan hartu beharra daukagu ze partidaren zenbait posiziotan makinak milioi bat konbinazio desberdin ere eskaintzera irits litekeela, gizakion buruak baino askoz gehiago. Eta horrela zentzugabekeria bihurtzen da, zeren gizonak asmatutako makina gizona bera baino gehiago baita.

Jarduera honek duen beste abantaila bat da partidak idatzita jasotzen direla, Algebraiko izena duen sistema batez; horrekin, behin partida bukatuta eta elkarri eskua emandakoan, jeneralean aurkari biek jokaturako partida aztertzen dute jakiteko non eta noiz ez duten ondo jokatu edo huts egin duten, edo zein unetatik



urrera joan diren garaipenera edo berdinketara. Esan beharra dago, baita ere, xakean jokatzeko dela bi esferako erloju batekin, jakiteko zenbat denbora dagoen jokatzeko. Hemen ez naiz hasiko azaltzen piezak edo erlojua nola mugitzen diren zeren aldizkari-ale hau eta beste asko beharko genituzkeen. Ez dut asko idatzi nahi xakearen jatorriaren gainean, baina esango dut batzuek esaten dutela Indian sortu zela. Badago Xakearen liburua izenekoa, Al-Adli-rena (842 K.o.), eta xakeko lehen tratatu duina da Abul-Abbas Bagdag-ena (890 K.o.); As-Suli-k mugimenduak azaltzen ditu X. Mendeko bere tratatuan, 600 urtez ezinbesteko erreferentzia izan zena.

Eta bukatzeko gogoeta bat egin nahi dut: baldin bada mundu guztian jokatzeko dena, hain kostu txikikoa, kirolik adiskidetsuenetako bat, zeren, irabazi edo galdu, aurkariari eskua eskaintzen baitzaio eta, areago, bien artean partida osoa aztertu ere egiten da eta komentatu non egin duten akatsa, alegia, gainerako kirolatan gertatzen denaren kontrako, eta jardura hau ikusten bada Tolosan, Idiazabalen, Anoetan, Ibarren, Billabonan, Andoainan, Donostian, Irunen, Errenterian eta beste herri askotan, zergatik ez da gauza bera gertatzen nire Alkiza maitean? (Hortxe dago proposamena). Eta azkenik, bestetan bezalaxe, eskerrak eman behar dizkiet "Oilategitik" aldizkariari eta Jose Mari Aranzaberi nire lana egiteko eman dizkidaten erraztasunengatik.



AU DA XAKE-JOKU:
ONGI BEGIRATU,
GUZTIA AZTERTU
GARAITZA BURUTU.

AU DA XAKE-JOKU

XAKE JOKUA DEGU
ERRUSI 'N JAYOA
MUNDUAN ZABALDU DA
DALAKO YAYOA,
BERAK IRIKITZEN DU
ADIMEN LEYOA.
ARGITURIK BURUA
EGIÑEZ SAYOA

AU DA XAKE-JOKU

BERE JARRAITZAILEAK
POZIK GAUDE ONTAZ,
FITXAK MUGITZEN GABILTZ
ESKATZEN DUN MARTXAZ,
JOKALARIAK BETI
IRABAZTEN GOAZ
GURE GIZATASUNA
EZ DALAKO LOTSAZ

AU DA XAKE-JOKU

GIZON ARGI TA TREBE
NAI BADEZU IZAN
BI ESKUAK BURUAN
IRUDIAK BIXTAN
JARRI ZAITEZ MAYEAN
BURUA NEKETAN,
BETI IZANGO DEZU
BIOTZA POZETAN.

AUDA XAKE-XAKE JOKU

GUDAK ETA BATENA
JOKOAK DU ANTZA,
BAÑAN GUDE ONETAN
EZ IZAN TRISKANTZA,
BAKARRIK ADIMENAK
LORTZEN DU GARAITZA,
TA ADIMENA DEGU
ZENTZUAREN GILTZA.

ESTANIS URRUZOLA "Uxola" ~ 1981ko agorrillan

MÚSICA: CARLOS GARCIA (1.989) - LETRA: UXOLA



Alkizako Festak 2017

OSTEGUNA 7

16:00etan Festei hasiera emateko txupinazoa
Jarraian, haur jolasak
Ondoren txokolatada
18:00etan mozorro festa
21:00etan herri afaria
Ondoren, Laja eta Narbaiztarekin trikitixa

OSTIRALA 8

12:00etan Meza nagusia
12:00etan apar festa.
jarraian, toka helduentzat.
14:00tan jubilatuen bazkaria ostatu jatetxean
17:00etan herriko gaztetxoaren dantza emanaldia
18:30etan sagardo dastaketa
ondoren, taloak egongo dira salgai EKO taloren eskutik
23:00etan Bertso jaialdia: Amets Arzallus, Maialen Lujanbio, Sebastian Lizaso, Andoni Egaña, Ohiana Iguaran eta Amaia Agirre · Gai jartzaile: Haritz Mujika
Ondoren, Bide Batez taldearekin dantzaldia.

LARUNBATA 9

10:30etan haur eta gaztetxoentzat txirrindulari lasterketa.
14:00etan Barrikote bazkaria
18:00etan Disko-festa
23:00etan Herri Kirol saioa herriko frontoian. Aizkolari eta harri-jasotzaileekin.
Ondoren, trakets taldearekin erromeria.

IGANDEA 10

10:00etan meza.
11:00etan haurren pilota partiduak
12:00etan txakolin dastaketa.
17:00etan herriko beteranoren arteko pilota txapelketaren finala eta 3. eta 4. postua.
Jarraian, Ansorregi eta Larrañagarekin trikitixa.



Herri Kirol Saioa

ALKIZAKO 2017
FESTAK

Irailak 9 Larunbata
23:00etan
Alkizako Frontoian

A I Z K O L A R I A K

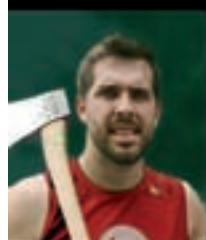

AITZOL ATUTXA



LUIS TXAPARTEGI



"ARRIA V"



JON IRAZU



DONATO LARRETXEA



IKER VICENTE

- 1-Aizkolaria bakoitzak kana-erdiko bana nork lehenago ebaki.
- 2-Bikote bakoitzak 80 ontzako enbor bana, txanda librean.
- 3-Bikote bakoitzak 10na enbor.

H A R R I J A S O T Z A I L E A K

IZETA II.-aren AZKEN EKITALDIA ALKIZAN HIRU BELAUNALDIEN ERAKUSTALDIA



"IZETA IV"
Hodei Iruretagoiena

"IZETA V"
Jakes Iruretagoiena

"IZETA II"
Jose Ramon Iruretagoiena



Gure esku dago Alkizan

Martxoaren 19an Alkizan eta Tolosalde guztian Gure Esku Dago dinamika antolatutako galdeketa egin zen. Gogoratu behar da Gure Esku Dago dinamika herritik sortu den mugimendua dela eta Euskal Herriaren etorkizunaren inguruan erabakitzeko eskubidea lortzea du helburu nagusizat. Horretarako bidean, Euskal Herrian 2013. urtetik dinamika ugari egin dira, azken urte honetan zenbait galdeketa egin dira Euskal Herriko zenbait herritan. Tolosaldean, martxoaren 19an egin zen galdeketa, galdera herritarren artean erabaki zen eta ondorengo izan zen " nahi al duzu euskal estatu burujabe baten herritarra izan?"



Jarri ziren ohiko kartekez aparte, bozka eguna jakinarazteko, herriko parkearen azpiko ormari bi kartel erraldoi lotu zitzaizkion

**EMAITZAK ONDORENGOAK IZAN ZIREN ALKIZAKOAK ETA TOLOSALDEKOAK:**

Bozketan parte hartu zuten herritarrek eskertu nahiko genituzke eta baita bozketa aurrera eramaten lagundu zuten guztiei.

HERRIA	ERROLDA	PARTE HARTZEA		BOTOA		
		KOPURUA	(%)	BAI	EZ	ZURIAK
Abaltzisketa	270	173	64,07	166	3	1
Aduna	365	185	50,68	178	2	5
Albiztur	251	111	44,22	106	4	1
Alegia	1443	452	31,32	437	8	6
Alkiza	272	147	54,04	140	2	5
Altzo	332	187	56,33	178	2	7
Amasa-Villabona	4925	1452	29,48	1401	29	19
Amezketeta	773	436	56,40	408	17	11
Anoeta	1500	594	39,60	561	20	0
Asteasu	1200	408	34,00	402	2	4
Baliarrain	100	77	77,00	70	6	0
Belauntza	212	113	53,30	108	4	1
Berastegi	889	259	29,13	250	4	5
Berrobi	482	208	43,15	203	2	3
Bidania-Goiatz	413	214	51,82	197	7	6
Elduain	184	89	48,37	86	1	2
Gaztelu	134	71	52,99	71	0	0
Hernalde	270	78	28,89	74	2	2
Ibarra	3515	952	27,08	918	23	7
Ikaztegieta	401	186	46,38	172	6	8
Irura	1385	398	28,74	381	10	6
Larraul	192	83	43,23	81	0	2
Leaburu-Txarama	324	120	37,04	118	0	1
Lizartza	512	294	57,42	285	6	2
Orendain	161	122	75,78	118	1	2
Orexa	95	78	82,11	77	0	1
Tolosa	16358	4250	25,98	4091	99	46
Zizurkil	2484	633	25,48	616	13	4
TOLOSALDEA	39442	12370	31,363	11893	273	157

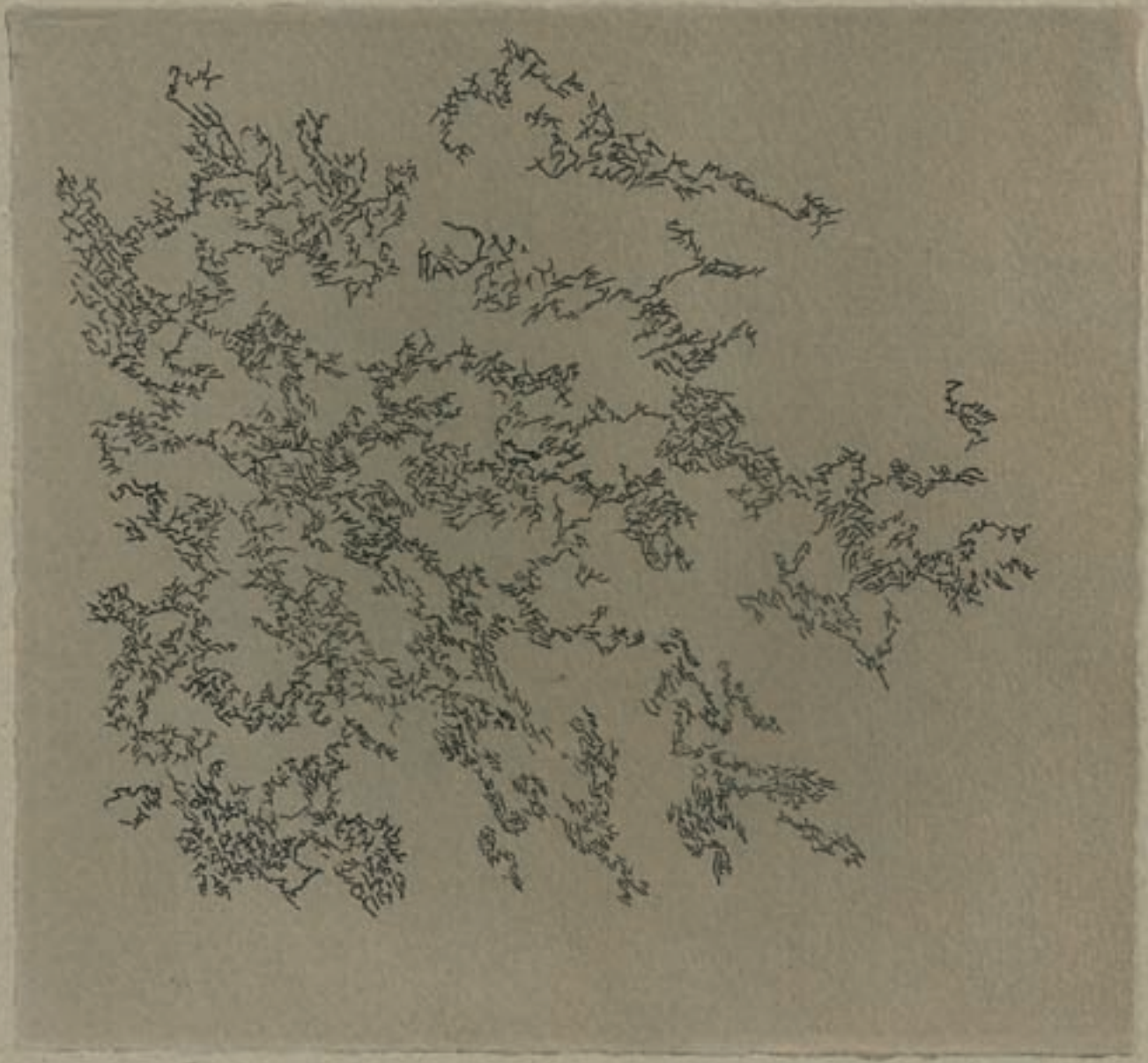



Asier Saralegi Garmendia

(1992-2017)

I

*Txikitatikan umoretsu ta
Txiki-txikitatik alai,
Guztiok poztu izan gaituzu
Horretan zuk zenbat dohai.
Axi zurekin egun txarrik ez
Berdin lanegun edo jai,
Begiak parrez malkoz blai
Zure hurrengo hitzen zai.
Zure irria itsasoa zan
Zure begiak bi zelai,
Gure gogoan izango zera
Ta bihotzetan ere bai.*

II

*Laster arte Asier
emaidak eskua.
Ikusiko gaituk
Alkizako festetan.*

*Pentsatzen nian, egun batean, zahartzen ginenean,
bat egingo geniala berriz ere Alkizako festetan,
gure aspaldiko istorioetaz hitz egitera
eta barre egingo geniala urtero bezala.*

Baina horrek, beste batean beharko dik izan.

*Eta negar egiten diat
eta egiten diagu
ganoraz agur esateko aukerarik gabe
agur esan behar izan diagulako.*

*Eta negar egiten diat
eta egiten diagu
berriz azalduko ez hintzela esan zigutenean
bihotzean zulo bat egin zitzaigulako.*

*Eta negar egiten diat
eta egiten diagu
hik guregan utzitako maitasunak
betirako munduan tokia dikelako.*

*Ta orain lerro hauek irakurtzean konturatze nauk
bete gabe ez huala utzi ametsik
eta eskerrak ematen dizkiagu, denagatik.
Izan hintzen guztiagatik eta
haizen guztiagatik.*

Laster arte Asier



Alkizako Udala



GFA



www.oilategitik.net

Datorren urtera arte!



Eskolako mutilak, 1922an, Mariano Montero maisuarekin.